

C/ del General Riera, núm. 113 (edifici de la Llar de la Infància)
 C/ del General Riera, núm. 111 (edifici de la Llar de la Joventut)
 C/ del Palau Reial, núm. 1
 Plaça de l'Hospital, núm. 4 (Centre Cultural de la Misericòrdia)
 C/ del General Riera, núm. 67 (Institut Mallorquí d'Afers Socials)
 Ctra. Sóller, km. 3,5 (Institut de l'Esport Hípic de Mallorca)

L'horari d'atenció al públic del Registre és des de les 9 a les 14 hores, de dilluns a divendres. A més a més, en el cas dels ubicats al c/ del General Riera, núm. 113 (edifici de la Llar de la Infància), al c/ del Palau Reial, núm. 1, i a la plaça de l'Hospital, núm. 4 (Centre Cultural de la Misericòrdia), l'horari d'atenció al públic s'amplia al dissabte, també des de les 9 a les 14 hores.

També es poden presentar en la forma prevista a l'article 38.4 de la Llei 30/1992, de 26 de novembre, de règim jurídic de les administracions públiques i del procediment administratiu comú.

En el cas que l'aspirant opti per presentar la sol·licitud a una oficina de correus, ho farà amb el sobre obert, perquè la instància sigui datada i segellada pel personal de Correus abans de ser certificada.

Contra aquesta resolució, que posa fi a la via administrativa, es poden interposar, alternativament, els recursos següents:

a) Directament el recurs contenciós administratiu davant el Jutjat Contenciós Administratiu de Palma, en el termini de dos mesos, comptadors a partir del dia següent de la notificació de la present resolució.

b) El recurs de reposició potestatiu davant la Presidència del Consell de Mallorca, en el termini d'un mes, comptador a partir del dia següent de la notificació de la present resolució. Contra la desestimació expressa del recurs de reposició podrà interposar-se el recurs contenciós administratiu, en el termini de dos mesos, comptadors a partir del dia següent de la notificació de la desestimació del recurs de reposició.

Un cop transcorregut un mes des de la interposició del recurs sense que s'hagi notificat la resolució, podrà interposar-se el recurs contenciós administratiu, contra la desestimació presumpta del recurs de reposició, sense limitació temporal, mentre no hi hagi resolució expressa.

No obstant l'anterior, es pot exercitar, se n'és el cas, qualsevol altre recurs que s'estimi pertinent. Tot això de conformitat amb la Llei 29/1998, de 13 de juliol, reguladora de la jurisdicció contenciosa administrativa i de la Llei 4/1999, de 13 de gener, de modificació de la Llei 30/1992, de 26 de novembre, de règim jurídic de les administracions públiques i del procediment administratiu comú.

El Secretari General del Consell de Mallorca
 Jeroni Mas Rigo

Palma, 16 de març de 2010

— o —

Num. 6679

Aprovació de les Bases que han de regir la convocatòria de les proves selectives per al proveïment, mitjançant el sistema de concurs oposició, de les places de bomber -a conductor -a vacants a la plantilla de personal funcionari del Servei de Bombers del Consell de Mallorca corresponents a l'oferta d'ocupació pública per a l'any 2009

El Consell Executiu del Consell de Mallorca, en sessió celebrada dia 17 de febrer de 2010, va adoptar el següent Acord:

1. El Consell Executiu del Consell de Mallorca, en sessió de data 23 de desembre de 2009, aprovà l'oferta d'ocupació pública del Consell de Mallorca i de l'Agència de Protecció de la Legalitat Urbanística i Territorial de Mallorca, per a l'any 2009, que es publicà al BOIB núm. 189 de 29.12.2009.

Dintre de l'esmentada oferta d'ocupació pública, com a funcionaris de carrera del Consell de Mallorca, s'oferten les vacants següents: 'Grup o subgrup segons la Llei 7/2007: C2. Classificació: Escala d'administració especial, subescala de serveis especials, classe de servei d'extinció d'incendis. Nombre de vacants: Trenta. Denominació: Bomber -a conductor -a'.

2. Les Bases que han de regir la convocatòria de les proves selectives per al proveïment, mitjançant el sistema de concurs oposició, de les places de bomber -a conductor -a vacants a la plantilla de personal funcionari del Servei de

Bombers del Consell de Mallorca corresponents a l'oferta d'ocupació pública per a l'any 2009, han estat objecte de negociació i es ratificaren a la Mesa general de negociació del personal funcionari del Consell de Mallorca, de data 28 de gener de 2010, amb el vot a favor dels sindicats STEI-i, CSI-CSIF i UGT i el vot en contra el sindicat CCOO, sense abstencions. No obstant, a aquesta mateixa Mesa, tots els sindicats delegaren en el Cap de Bombers fer una darrera comprovació sobre el quadre d'exclusions mèdiques; a l'informe de 4 de febrer de 2010 emès pel Cap de Bombers, proposa que, un cop fets els oportuns aclariments, es mantinguin les Bases com s'aprovaren a l'esmentada Mesa.

3. A la vigent Relació de llocs de feina (RLT) del Consell de Mallorca, els llocs de Bomber -a conductor -a, estan restringits a ciutadans espanyols, cosa que contradiu l'establert a la base 2.1.a) d'aquestes Bases. Atès que no pot existir aquesta contradicció, cal analitzar si s'ha de canviar aquest punt de les Bases per adaptar-les a l'RLT o a l'inrevés:

a) l'article 57.1 de la Llei 7/2007, de 12 d'abril, de l'Estatut bàsic de l'empleat públic estableix que 'els nacionals dels Estats membres de la Unió Europea podran accedir, com a personal funcionari, en igualtat de condicions que els espanyols a les ocupacions públiques, amb excepció d'aquelles que directa o indirectament impliquin una participació en l'exercici del poder públic o en les funcions que tenen per objecte la salvaguarda dels interessos de l'Estat o de les Administracions Públiques'.

b) el RD 543/2001 de 18 de maig, sobre l'accés a l'ocupació pública de l'administració general de l'Estat i llurs organismes públics de nacionals d'altres estats als qui els és d'aplicació el dret a la lliure circulació del treballadors, annexa un llistat de cossos i escales estatals pels quals s'exigirà, en tot cas, la possessió de nacionalitat espanyola, llistat que no inclou els serveis d'emergència.

c) El Tractat de la Comunitat Econòmica Europea de 25 de març de 1957 preveu, en el seu article 48.4 una derogació del principi de la lliure circulació de treballadors en l'interior de la Comunitat per a les «ocupacions en l'Administració Pública». El Tribunal de Justícia de les Comunitats Europees, va desenvolupar una interpretació restrictiva d'aquesta derogació: decidí que només afectava a les ocupacions que suposessin una participació, directa o indirecta, en l'exercici del poder públic i en les funcions que tinguessin per objecte la protecció dels interessos generals de l'Estat o d'altres col·lectivitats públiques i que suposessin així, per part dels seus titulars, l'existència d'una relació particular de solidaritat amb l'Estat, així com la reciprocitat de drets i deures que són el fonament del vincle de nacionalitat. La Comissió Europea, en una comunicació de 18 de març de 1988, va emprendre la tasca d'enumerar les activitats afectades per la derogació; la Comissió considera com a activitats específiques de la funció pública nacional excloses del benefici de la lliure circulació de treballadors les funcions específiques de l'Estat i de les col·lectivitats assimilables com les forces armades, la policia i les altres forces de l'ordre, entre d'altres. És a dir, no fa referència als serveis d'emergència com a ocupació pública exclosa de la lliure circulació de treballadors.

Per l'exposat, es conclou que per acomplir la normativa aplicable, s'ha de modificar la RLT vigent del Consell de Mallorca, de manera que els llocs de bomber -a conductor -a no figurin restringits a nacionals de l'estat Espanyol.

4. Correspon al Consell Executiu del Consell de Mallorca aprovar les bases de les proves de l'oferta per a la selecció de personal, d'acord amb l'establert a l'apartat 1.i) del Decret d'organització del Consell de Mallorca de 17 de juliol de 2007 (BOIB núm. 111 EXT. de 20.07.2007).

Per tot l'exposat, el conseller executiu del departament de Cooperació Local i Interior del Consell de Mallorca, eleva al Consell Executiu la següent:

Proposta d'Acord

Primer.- Aprovar les Bases que han de regir la convocatòria de les proves selectives per al proveïment, mitjançant el sistema de concurs oposició, de les places de bomber -a conductor -a vacants a la plantilla de personal funcionari del Servei de Bombers del Consell de Mallorca corresponents a l'oferta d'ocupació pública per a l'any 2009.

Segon.- Que el conseller executiu del departament de Cooperació Local i Interior del Consell de Mallorca elevi al Ple d'aquesta Corporació la proposta de modificació de la Relació de Llocs de Treball, per tal que els llocs de bomber -a conductor -a no estiguin reservats a nacionals.'

Mitjançant un altre Acord data 10 de març de 2010, que seguidament es transcriu, el Consell Executiu del Consell de Mallorca acordà rectificar un error material existent en el text d'aquestes Bases:

'Atès:

1.- Que mitjançant Acord del Consell Executiu del Consell de Mallorca, de data 17 de febrer de 2010, s'aprovaren les bases que han de regir la convo-

catòria de les proves selectives per al proveïment, mitjançant el sistema de concurs oposició, de les places de bomber -a conductor -a vacants a la plantilla de personal funcionari del Servei de Bombers del Consell de Mallorca corresponents a l'oferta d'ocupació pública per a l'any 2009.

2.- Que la direcció insular de Funció Pública s'ha assabentat d'un error material en el text d'aquestes Bases, concretament a la base 9 (Fase de concurs. Barem de mèrits), apartat 1 (Experiència professional), lletra c), que és necessari esmenar.

3.- Que l'article 105.2 de la Llei 30/1992 RJPAC disposa que les administracions públiques podran rectificar en qualsevol moment i d'ofici els errors materials, de fet o aritmètics existents als seus actes

Per tot l'exposat, el conseller executiu del departament de Cooperació Local i Interior del Consell de Mallorca, eleva al Consell Executiu la següent:

PROPOSTA D'ACORD

Rectificar l'error material existent a la base 9. 1). c) de les bases que han de regir la convocatòria de les proves selectives per al proveïment, mitjançant el sistema de concurs oposició, de les places de bomber -a conductor -a vacants a la plantilla de personal funcionari del Servei de Bombers del Consell de Mallorca corresponents a l'oferta d'ocupació pública per a l'any 2009, aprovades mitjançant Acord del Consell Executiu del Consell de Mallorca, de data 17 de febrer de 2010.

En conseqüència, allà on diu:

'L'acreditació d'aquest mèrit s'haurà de realitzar presentant document acreditatiu de la història de la vida laboral expedit per la Tresoreria General de la Seguretat Social.'

Ha de dir:

'L'acreditació d'aquest mèrit s'haurà de realitzar presentant document acreditatiu de la història de la vida laboral expedit per la Tresoreria General de la Seguretat Social i justificants (contractes, nòmines, certificacions, etc.) on constin l'activitat de l'empresa, la categoria laboral del treballador i l'ofici desenvolupat.'

BASES QUE HAN DE REGIR LA CONVOCATÒRIA DE LES PROVES SELECTIVES PER AL PROVEÏMENT, MITJANÇANT EL SISTEMA DE CONCURS OPOSICIÓ, DE LES PLACES DE BOMBER -A CONDUCTOR -A VACANTS A LA PLANTILLA DE PERSONAL FUNCIONARI DEL SERVEI DE BOMBERS DEL CONSELL DE MALLORCA CORRESPONENTS A L'OFERTA D'OCUPACIÓ PÚBLICA PER A L'ANY 2009

Base 1. Normes Generals

L'objecte d'aquesta convocatòria és proveir les places vacants de bomber -a conductor -a a la plantilla de personal funcionari del Servei de Bombers del Consell de Mallorca. Aquesta convocatòria es realitza en el marc de l'oferta d'ocupació pública corresponent a l'any 2009.

A més de la normativa que s'indica, aquestes bases s'ajusten a l'article 103 de la Constitució espanyola; la Llei 7/1985, de 2 d'abril, reguladora de les bases del règim local; la Llei 7/2007, de 12 d'abril, de l'Estatut Bàsic de l'Empleat Públic; el Reial decret legislatiu 781/1986, de 18 d'abril, pel qual s'aprova el text refós de les disposicions legals vigents en matèria de règim local; el Reial Decret 896/1991, de 7 de juny, pel que s'estableixen les regles bàsiques i programes mínims als qual s'han d'ajustar els procediments de selecció dels funcionaris d'Administració Local; la Llei 20/2006, de 15 de desembre, municipal i de règim local; la Llei 3/2007, de 27 de març, de funció pública de la comunitat autònoma de les Illes Balears; el Decret 27/1994, d'11 de març, pel qual s'aprova el reglament d'ingrés del personal al servei de la comunitat autònoma de les Illes Balears i les bases d'aquesta convocatòria.

Base 2. Requisits dels aspirants

1. Per ser admeses a la realització de les proves selectives, les persones interessades han de complir, en la data d'acabament del termini de presentació de sol·licituds de la convocatòria i durant el procés selectiu, els següents requisits:

a) Tenir la nacionalitat espanyola o ser nacional d'algun dels demés estats membres de la Unió Europea o d'algun estat en el qual, en virtut dels tractats

internacionals subscrits per la Unió Europea i ratificats per Espanya, sigui d'aplicació la lliure circulació de treballadors. En les mateixes condicions, també hi podrà participar, qualsevol que sigui la seva nacionalitat, el cònjuge dels espanyols i dels nacionals dels demés Estats membres de la Unió Europea, sempre que no estiguin separats de dret i els seus descendents i els dels seu cònjuge sempre que no estiguin separats de dret, siguin menors de 21 anys o majors de dita edat dependents.

En cas que l'aspirant no posseeixi la nacionalitat espanyola, ha d'acreditar el coneixement adequat de la llengua castellana mitjançant la presentació d'algun dels títols o certificats que s'assenyalen a l'apartat 3.b) de la base 3, sempre que el coneixement de l'esmentada llengua no es dedueixi de la nacionalitat d'origen.

Si l'aspirant no aporta l'esmentada documentació, ha d'acreditar el coneixement adequat de la llengua castellana mitjançant la superació, amb la qualificació 'd'apte/a', d'una prova destinada a comprovar que posseeix un nivell adequat de comprensió i d'expressió orals i escrits d'aquesta llengua. El contingut d'aquesta prova, que s'ha de realitzar prèviament a l'inici dels exercicis del procés selectiu, el determina el corresponent Tribunal Qualificador, el qual pot designar personal assessor especialista en la matèria. La qualificació de 'no apte/a' en aquesta prova o la no compareixença de l'aspirant per realitzar-la comporta l'eliminació del procés selectiu.

b) Tenir 16 anys d'edat complerts i no excedir de l'edat màxima que, si escau, estableixi la llei per a la jubilació forçosa.

c) Estar en possessió del títol de graduat/da en ensenyament secundari obligatori (ESO) o en condicions d'obtenir-lo en la data en què acabi el termini de presentació de les sol·licituds.

Quant a la titulació exigida per a l'ingrés, es tenen en compte les equivalències de titulacions establertes a la normativa vigent.

d) Tenir les capacitats i aptituds físiques i psíquiques que siguin necessàries per a l'exercici de les funcions de bomber -a conductor -a, d'acord amb el quadre d'exclusions que figura a l'annex III, i no estar sotmès a cap causa d'incapacitat específica d'acord amb la normativa vigent.

e) No haver estat acomiadades o separades, mitjançant procediment disciplinari, del servei de cap administració pública o dels organismes que en depenen, ni trobar-se inhabilitades per a l'exercici de funcions públiques. Igualment, si es tracta de persones que no tenen la nacionalitat espanyola, no poden trobar-se inhabilitades o en situació equivalent ni estar sotmeses a sanció disciplinària o condemna penal que impedeixi, en el seu Estat i en els mateixos termes, l'accés a la funció pública.

f) Estar en possessió del permís de conduir C, de conformitat amb el Reial decret 818/2009, de 8 de maig, pel qual s'aprova el reglament general de conductors.

g) Tenir, com a mínim, el nivell 'A' de coneixements de llengua catalana (certificat de coneixements orals), de conformitat amb la normativa vigent. L'acreditació d'aquest requisit s'ha de realitzar mitjançant la presentació de la documentació assenyalada a la lletra d), de l'apartat 3, de la base 3.

h) Haver satisfet els drets d'examen.

2. Si en qualsevol moment del procés selectiu el Tribunal té coneixement que alguna de les persones aspirants no compleix un o més requisits exigits per a la convocatòria, n'ha de proposar l'exclusió al conseller competent en matèria de funció pública del Consell de Mallorca, amb l'audiència prèvia de la persona interessada. La Presidència ha de resoldre motivadament el que procedeixi en dret.

Base 3. Sol·licituds

1. Les sol·licituds per prendre part en el procés selectiu s'han de presentar dins el termini de vint dies naturals, comptadors a partir de l'endemà de la publicació de l'anunci de la corresponent convocatòria en el Butlletí Oficial de l'Estat, al Registre general del Consell de Mallorca ubicat a les adreces següents de Palma:

- C/ del General Riera, núm. 113 (edifici de la Llar de la Infància)
- C/ del General Riera, núm. 111 (edifici de la Llar de la Joventut)
- C/ del Palau Reial, núm. 1
- Plaça de l'Hospital, núm. 4 (Centre Cultural la Misericòrdia)
- C/ del General Riera, núm. 67 (Institut Mallorquí d'Afers Socials)
- Ctra. de Sóller, km. 3,5 (Institut de l'Esport Hípic de Mallorca)

L'horari d'atenció al públic del Registre és des de les 9 a les 14 hores, de dilluns a divendres. A més a més, en el cas dels ubicats al c/ del General Riera, núm. 113 (edifici de la Llar de la Infància), al c/ del Palau Reial, núm. 1, i a la plaça de l'Hospital, núm. 4 (Centre Cultural la Misericòrdia), l'horari d'atenció al públic s'amplia al dissabte, també des de les 9 a les 14 hores.

Així mateix, les sol·licituds es poden presentar en qualsevol altra de les formes establertes a l'article 38.4 de la Llei 30/1992, de 26 de novembre, de règim jurídic de les administracions públiques i del procediment administratiu comú. No obstant això, si l'aspirant opta per presentar la sol·licitud a una oficina de Correus, ho ha de fer amb el sobre obert, perquè la instància sigui datada i segellada pel personal de Correus abans de ser certificada.

2. Aquestes sol·licituds s'han d'ajustar al model que es troba a disposició de les persones interessades al departament de Cooperació Local i Interior i també a la pàgina web del Consell de Mallorca (<http://www.conselldemallorca.net>), a partir de l'obertura del termini per presentar sol·licituds.

3. A més de les dades de caràcter personal i professional que consten al model de sol·licitud, l'aspirant hi ha de consignar les dades i acompanyar la documentació que s'assenyala a continuació:

a) Manifestar que es reuneixen tots i cadascun dels requisits exigits a la base 2, referits sempre a la data d'acabament del termini assenyalat per a la presentació de sol·licituds, independentment que ho hagi d'acreditar amb posterioritat a la finalització del procés selectiu.

b) L'aspirant que no tingui la nacionalitat espanyola ha de consignar necessàriament a la sol·licitud la nacionalitat i acreditar, si s'escau, el coneixement de la llengua castellana mitjançant la presentació d'algun dels títols o certificats que s'assenyalen a continuació:

a. El diploma superior d'espanyol com a llengua estrangera, regulat en el RD 1137/2002, de 31 d'octubre.

b. El certificat d'aptitud en espanyol per a estrangers lliurat per les escoles oficials d'idiomes.

c. El Títol de Llicenciat en Filologia Hispànica o Romànica.

d. El certificat acadèmic en què consti que s'han realitzat a l'Estat espanyol tots els estudis necessaris per a l'obtenció de la titulació al·legada per a l'ingrés a la subescala, la classe o la categoria per la qual s'opta.

c) Resguard acreditatiu del pagament dels drets d'examen. Aquests drets d'examen són 25 euros i s'han d'ingressar al c/c núm. 2100 0011 81 0201654331 de la Caixa de d'Estalvis i Pensions de Barcelona 'la Caixa', oficina del c/ de Colom, núm. 2, 07001 Palma. El justificant de l'ingrés es reflecteix a la mateixa sol·licitud mitjançant validació de l'entitat bancària.

No obstant això, s'estableixen les següents bonificacions per les persones que acreditin, mitjançant fotocòpia compulsada del llibre de família nombrosa o certificat de la corresponent oficina del Servei d'Ocupació de les Illes Balears (SOIB):

Ser membres de família nombrosa de categoria general: bonificació del 50% de la taxa.

Ser membres de família nombrosa de categoria especial i/o estar en situació actual d'atur sense percebre cap prestació econòmica: restaran exempts del pagament dels drets d'examen.

Únicament procedeix la devolució dels drets d'examen a l'aspirant que ha estat exclòs definitivament de les proves selectives per causa que no li és imputable. En conseqüència, el supòsit d'exclusió per no complir els requisits, no aportar els documents exigits a la convocatòria o la no superació del procés selectiu no donen lloc a la devolució dels drets d'examen.

d) Acreditar el requisit del coneixement de la llengua catalana, mitjançant la presentació, juntament amb la sol·licitud, de fotocòpia compulsada del certificat que acrediti estar en possessió del nivell de coneixements de llengua catalana exigit, i concretament poden ser els següents:

El certificat emès per l'òrgan competent en matèria de política lingüística del Govern de les Illes Balears, per l'Escola Balear d'Administració Pública o algun dels títols o certificats equivalents d'acord amb el que determina la normativa vigent, que correspon, com a mínim, al nivell de coneixements fixat.

El certificat que acredita que s'han superat les proves d'avaluació del nivell de coneixements de la llengua catalana que correspon, realitzades pel Consell de Mallorca com a conseqüència de les convocatòries dutes a terme per Decrets de la Presidència de 3 de juny de 2004 i de 29 de setembre de 2004.

4. Finalitzat el termini de presentació de sol·licituds no s'admetrà a tràmit cap sol·licitud per prendre part en el procés selectiu.

5. Tota la documentació que es presenta en llengua estrangera ha d'anar acompanyada de la corresponent traducció jurada a la llengua catalana o a la castellana.

Base 4: Protecció de dades de caràcter personal

De conformitat amb la Llei Orgànica 15/1999, de 13 de desembre, de protecció de dades de caràcter personal, les dades personals que si escau, es generin com a conseqüència de la seva participació en el procés selectiu restaran emmagatzemats en un fitxer titularitat del Consell de Mallorca.

El lliurament de la sol·licitud per prendre part, així com la documentació adjunta, comporta la manifestació del consentiment exprés de l'interessat perquè el Consell de Mallorca efectui el tractament de les seves dades. La presentació i el tractament de l'esmentada informació resulta obligatori per poder participar en el procés selectiu, per la qual cosa, la manca de presentació o l'oposició al tractament pels propis interessats impedirà la participació en el procés selectiu. Així mateix, les interessats han de proporcionar dades exactes, verídiques i actuals.

En qualsevol moment, les persones interessades podran exercir els drets d'accés, rectificació, cancel·lació i oposició, mitjançant un escrit dirigit al Departament de Cooperació Local i Interior del Consell de Mallorca, C/ General Riera, 113, 07010 de Palma, en els termes prevists en la normativa aplicable.

Base 5. Admissió dels aspirants

1. Un cop finalitzat el termini de presentació de sol·licituds, el conseller competent en matèria de funció pública ha de dictar resolució, en el termini màxim d'un mes, per la qual ha de declarar aprovada la llista provisional de persones admeses i excloses al procés selectiu, amb expressió de la causa d'exclusió, si escau. Aquesta resolució s'ha de publicar en el tauler d'edictes i a la pàgina web (<http://www.conselldemallorca.net>) de la corporació.

2. Les persones interessades han de comprovar que consten correctament en la relació de persones admeses. En cas contrari, disposen d'un termini de deu dies hàbils, comptadors des de la publicació de la resolució esmentada en l'apartat anterior, per presentar les al·legacions o la documentació que trobin pertinents a efectes d'esmenar o millorar la seva sol·licitud amb l'advertència de considerar no presentada la sol·licitud si no esmenen el defecte o no presenten la documentació preceptiva.

3. Acabat el termini d'esmena i comprovades les al·legacions i la documentació presentada, el conseller competent en matèria de funció pública, ha de dictar una resolució per la qual declararà aprovada la llista definitiva de persones admeses i excloses, la qual s'ha de publicar en el BOIB, al tauler d'edictes de la corporació i a la pàgina web de la corporació (<http://www.conselldemallorca.net>). En aquesta resolució s'ha d'indicar el lloc, la data i l'hora del primer exercici de la fase d'oposició. Així mateix, si escau, s'ha d'aprovar la relació de persones convocades a la prova de llengua castellana, amb indicació de les dades per realitzar aquesta prova, així com el nomenament de la Comissió Tècnica per avaluar-la.

Base 6. Tribunal Qualificador

1. El Tribunal Qualificador s'ha de constituir en la forma que determina l'article 4 del Reial decret 896/1991, de 7 de juny, pel qual s'estableixen les regles bàsiques i els programes mínims a què s'ha d'ajustar el procediment de selecció dels funcionaris d'Administració local, en tot el que sigui de conformitat amb el disposat a la Llei 7/2007, de 12 d'abril, pel qual s'aprova l'Estatut Bàsic de l'Empleat Públic i el Decret 27/1994, de 11 de març pel qual s'aprova el Reglament d'ingrés del personal al servei de la CAIB i l'integren els membres següents, que hi actuen amb veu i vot:

Presidència: una persona funcionària de carrera de reconeguda experiència designada pel conseller/a competent en matèria de funció pública.

Vocals: Quatre persones funcionàries de carrera que compleixin els requisits i principis d'especialització exigits per poder actuar com a membres, designades pel conseller/a competent/a en matèria de funció pública, una de les quals serà escollida pel Tribunal Qualificador per actuar com a Secretari/a amb veu i vot.

A l'efecte que puguin vetllar per a un bon desenvolupament del procediment selectiu, l'Administració anomenarà, com a personal col·laborador, un membre per cada organització sindical amb representació al Consell de Mallorca que ho sol·liciti, el qual tindrà veu però no vot.

Així mateix s'ha de nomenar un -a suplent per a cadascun dels membres del Tribunal Qualificador.

El conseller/a competent en matèria de funció pública del Consell de Mallorca nomenarà els membres i els suplents del Tribunal, el qual té la consideració d'òrgan dependent de la seva autoritat. El nomenament s'ha de fer públic al BOIB, al tauler d'edictes i a la pàgina web (<http://www.conselldemallorca.net>) de la corporació.

En absència de la persona que ocupa la Presidència del Tribunal, n'ha d'assumir les funcions el membre del Tribunal que correspongui, d'acord amb allò que estableix l'article 23.2 de la Llei 30/1992, de 26 de novembre, de règim jurídic de les administracions públiques i del procediment administratiu comú. En absència de la persona que ocupa la Secretaria, n'ha d'assumir les funcions el membre que designi el Tribunal.

El Tribunal no es podrà constituir ni actuar sense l'assistència com a mínim de la meitat dels seus membres, titulars o suplents indistintament.

2. Els components del Tribunal han de posseir una titulació o especialització iguals o superiors a les exigides per a l'accés a les places convocades. En la designació del Tribunal es tendirà a la paritat entre dona i home, i el compliment del principi d'especialització i d'idoneïtat per enjudiciar els coneixements i les aptituds requerides als aspirants.

3. Els membres del Tribunal s'han d'abstenir d'intervenir, i notificar-ho a l'autoritat convocant, quan concorri alguna de les circumstàncies previstes a l'article 28 de la Llei 30/1992, o si han realitzat tasques de preparació d'aspirants a proves selectives per al cos, l'escala o l'especialització de què es tracti, en els tres anys anteriors a la publicació de la convocatòria. Igualment, els aspirants poden recusar els membres del Tribunal quan concorri alguna de les circumstàncies previstes a l'apartat anterior.

4. El Tribunal es constitueix en el termini màxim de deu dies abans de la realització del primer exercici de la fase d'oposició i el president en convoca prèviament els membres titulars i suplents. La constitució i l'actuació del Tribunal s'han d'ajustar a allò que preveuen la Llei 30/1992, de 26 de novembre, de règim jurídic de les administracions públiques i del procediment administratiu comú i la Llei 7/2007, de 12 d'abril, de l'Estatut Bàsic de l'Empleat Públic.

5. El Tribunal pot disposar la incorporació, en les tasques que dugui a terme, d'assessors especialistes per a les proves en què siguin necessaris i també de col·laboradors en tasques de vigilància i de control del desenvolupament dels diferents exercicis. Aquests assessors i col·laboradors s'han de limitar a prestar l'assistència i la col·laboració que se'ls sol·licita i tenen veu, però no vot.

6. Corresponen al Tribunal Qualificador el desenvolupament i la qualificació de les proves selectives, resoldre totes les qüestions derivades de l'aplicació d'aquestes bases i també tot allò que pertorqui en els casos no prevists.

7. Els membres del Tribunal Qualificador han de percebre, en la quantia vigent, les dietes que corresponen per l'assistència a les sessions, d'acord amb la normativa que regula la matèria.

8. Els acords seran adoptats per majoria de vots dels membres presents en cada sessió. En cas d'empat, el vot de la presidència tindrà caràcter diriment.

9. El Tribunal no pot aprovar ni declarar que han superat el procés selectiu un nombre de persones superior al de places convocades. No obstant això, sempre que s'hagi proposat el nomenament d'igual nombre d'aspirants que el de places convocades, i amb la finalitat d'assegurar-ne la cobertura, quan es produeixin renúncies o baixes d'aspirants seleccionats abans de la fase de formació, l'òrgan convocant pot requerir al Tribunal una relació complementària dels aspirants que segueixen als proposats, per ordre de puntuació, per a la seva inclusió a la relació dels aspirants que han de realitzar la fase de formació, en substitució dels qui hi renuncien.

Base 7. Sistema d'accés i desenvolupament del procés selectiu

1. El sistema per accedir a les places convocades és el de concurs oposició.

2. Les proves de selecció s'inicien amb la fase d'oposició, continuaran amb una altra posterior de concurs i, prèvia superació del reconeixement mèdic, acabaran amb la de formació.

3. A la fase de concurs el Tribunal Qualificador ha de valorar únicament els mèrits acreditats pels aspirants que han superat els exercicis de la fase d'oposició d'acord amb el barem que consta a la base 9. En cap cas, la puntuació obtinguda a la fase de concurs es pot aplicar per superar els exercicis de la fase d'oposició.

4. Desenvolupament dels exercicis de la fase d'oposició:

El lloc, la data i l'hora d'inici del primer exercici de la fase d'oposició s'han de fer públics al BOIB, al tauler d'edictes i a la pàgina web (<http://www.conselldemallorca.net>) de la corporació.

Els aspirants són convocats per a cada exercici en crida única i s'exclouen de l'oposició els que no hi compareguin. No obstant això, en els supòsits de cas fortuït o força major que hagin impedit la presentació dels aspirants en el moment previst, sempre que estigui degudament justificat i així ho consideri el Tribunal, es poden examinar els aspirants afectats per aquestes circumstàncies, sempre que no s'obstaculitzi el desenvolupament de la convocatòria amb perjudici de l'interès general o de terceres persones.

En qualsevol moment, i especialment abans de la realització de cada exercici, els membres del Tribunal poden requerir els aspirants, per acreditar la seva identitat mitjançant l'exhibició del document corresponent.

Una vegada començades les proves selectives, els successius anuncis relatius a la realització de les proves restants, els fa públics el Tribunal en els locals on s'han fet les proves anteriors i al tauler d'edictes de la corporació, almenys dotze hores d'antelació al començament d'aquesta, si es tracta del mateix exercici, o de vint-i-quatre hores, si es tracta d'un nou exercici.

Entre la finalització d'un exercici i el començament del següent ha de transcórrer un termini mínim de tres dies hàbils i un de màxim de dos mesos. No obstant això, mitjançant resolució motivada de la Presidència del Tribunal, aquest termini es pot ampliar.

L'ordre d'actuació dels aspirants en els exercicis que no es puguin realitzar conjuntament s'ha d'iniciar alfabèticament per l'aspirant el primer llinatge del qual comenci per la lletra que determini el sorteig anual realitzat per la Secretaria d'Estat per a l'Administració Pública, de conformitat amb l'article 17 Reial decret 364/1995, de 10 de març, pel qual s'aprova el Reglament general d'ingrés del personal al servei de l'Administració general de l'Estat i de provisió de llocs de treball i promoció professional dels funcionaris civils de l'Administració general de l'Estat.

Les preguntes i els supòsits pràctics que han de contestar o resoldre els aspirants es plantegen només en llengua catalana. Els aspirants poden contestar exercicis en qualsevol dels dos idiomes oficials d'aquesta comunitat autònoma.

Respecte al contingut de les proves serà el que es determini en aquestes bases. Els exercicis seran fixats pel mateix Tribunal amb la col·laboració, si escau, d'assessors externs. El Tribunal ha de garantir la confidencialitat del contingut de les proves, fins al moment de la seva realització.

En el supòsit que amb posterioritat a l'aprovació d'aquestes bases es modifiqui la normativa inclosa al programa, les referències que s'hi contenen s'entenen efectuades a les que en cada moment siguin vigents.

El Tribunal ha de respectar els principis d'imparcialitat, professionalitat, independència, igualtat, objectivitat i transparència durant tot el procés selectiu, de manera que ha d'adoptar les mesures oportunes per garantir que els exercicis de la fase d'oposició, que siguin escrits i no s'hagin de llegir públicament davant el Tribunal, es corregeixin sense conèixer la identitat dels aspirants. El Tribunal pot excloure els aspirants en els exercicis dels quals figurin noms, marques o signes que permetin conèixer-ne la identitat. A més a més, el Tribunal ha d'adoptar les mesures necessàries per tal d'evitar la utilització de qualsevol mitjà, inclosos el electrònics, en la realització de les proves, que puguin desvirtuar l'aplicació dels principis d'igualtat, mèrit i capacitat, així com per garantir la transparència de les proves selectives.

5. Desenvolupament de la fase de concurs:

Finalitzats tots els exercicis de la fase d'oposició i resoltes, si escau, les reclamacions i les observacions formulades pels aspirants en relació amb el darrer exercici de la fase d'oposició, el Tribunal Qualificador ha de fer pública al tauler d'edictes i a la pàgina web (<http://www.conselldemallorca.net>) del Consell de Mallorca la llista de les persones aspirants que els han superat, per ordre de major a menor puntuació obtinguda.

Les persones aspirants que hagin superat la fase d'oposició disposen d'un termini de deu dies naturals, comptadors a partir de l'endemà de la publicació de l'esmentada llista, per presentar la documentació justificativa dels mèrits que al·leguen perquè es valorin a la fase de concurs, d'acord amb allò que es preveu a la base 9. Únicament a les persones aspirants que han superat tots els exercicis de la fase d'oposició, se'ls suma la puntuació obtinguda a la fase de concurs amb la finalitat d'obtenir la puntuació total.

Les persones aspirants han de relacionar els mèrits que tenen seguint el mateix ordre d'exposició que consta en el barem de mèrits de la base 9 i els han d'acreditar documentalment mitjançant certificats, diplomes, títols, etc., originals o fotocòpies compulsades, en la forma que s'indica a l'esmentada base. Per a la presentació dels mèrits, els aspirants poden utilitzar el model de sol·licitud que es troba a la seva disposició a la pàgina web (<http://www.conselldemallorca.net>) del Consell de Mallorca.

Tota aquesta documentació s'ha de presentar al Registre general del Consell (c/ del General Riera, núm. 113, edifici de la Llar de la Infància; c/ del General Riera, núm. 111, edifici de la Llar de la Joventut; c/ del Palau Reial, 1; plaça de l'Hospital, núm. 4, Centre Cultural la Misericòrdia; c/ del General Riera, núm. 67, Institut Mallorquí d'Afers Socials, o Ctra. de Sóller, km. 3,5, Institut de l'Esport Hípic de Mallorca, de Palma), en els horaris d'atenció al públic indicats a la base 3, o en la forma prevista a l'article 38.4 de la Llei 30/1992, de 26 de novembre, de règim jurídic de les administracions públiques i del procediment administratiu comú.

Un cop exhaurit el termini assenyalat en el segon paràgraf d'aquest apartat, no s'admetrà a tràmit cap document mitjançant el qual s'al·leguin o s'acreditin els mèrits de l'aspirant. Només són objecte de valoració els mèrits relacionats a la base 9 que s'han perfeccionat amb anterioritat a la finalització del termini de presentació de sol·licituds per prendre part en el procés selectiu previst a la base 3.1 i que s'al·leguin i s'acreditin amb la corresponent documentació.

Una vegada el Tribunal hagi valorat els mèrits aportats, es publicarà la llista provisional de prelació de les persones candidates, per ordre de major a menor puntuació d'acord amb la suma dels resultats obtinguts en els exercicis de la fase d'oposició i de la valoració dels mèrits aportats.

6. Una vegada resoltes, si escau, les reclamacions relatives a la valoració dels mèrits presentats, s'ha de publicar la relació d'aspirants que s'han de sotmetre a reconeixement mèdic. Aquesta relació no pot contenir un nombre de persones superior al de places convocades, i estarà determinada per la suma de la puntuació obtinguda en el conjunt de les proves de l'oposició i dels mèrits valorats en el concurs.

En cas que alguna de les persones aspirants de la relació anterior fos considerada com no apte/a o exclos/a en el reconeixement mèdic, el Tribunal podrà proposar noves persones aspirants que seran les que immediatament segueixen a les anteriors en la llista de persones candidates per ordre de puntuació obtinguda, fins a aconseguir que el nombre d'aspirants que han superat el reconeixement mèdic i per tant, aptes per accedir a la fase de formació, sigui igual al nombre de places ofertades en la convocatòria.

7. Finalment es preveu una fase de formació, a la qual accediran aquelles persones candidates que hagin superat el concurs oposició, així com el reconeixement mèdic. Aquesta relació no pot contenir un nombre de persones superior al de places convocades.

Base 8. Fase d'oposició

1. Els exercicis que han de realitzar les persones aspirants són de caràcter obligatori i eliminatori. La puntuació màxima que correspon a cada exercici és la que s'indica en aquesta base i en resten eliminades les persones aspirants que no arribin a la puntuació mínima que s'assenyala a cada cas. Els exercicis i les puntuacions que se'n puguin obtenir són iguals per a tothom.

Les qualificacions de les persones aspirants que han superat els exercicis es fan públiques el mateix dia que s'acorden i s'exposen al tauler d'anuncis del local on han tingut lloc les proves selectives, sense perjudici que també s'exposin al tauler d'edictes i a la pàgina web del Consell de Mallorca (<http://www.conselldemallorca.net>). Les persones aspirants poden presentar per escrit en el Registre general, a partir del dia següent i durant el termini de tres dies hàbils, observacions o reclamacions, que el Tribunal ha de resoldre dins el termini dels set dies següents i, en tot cas, abans de l'inici del següent exercici.

2. Exercicis i puntuacions:

Primer Exercici: Prova psicotècnica

Obligatori i eliminatori. Consistirà en la realització de proves aptitudinals mitjançant una bateria de tests d'aptitud mecànicoespacial dirigits a valorar les capacitats de les persones aspirants per desenvolupar les tasques de bomber –a conductora –a.

Aquesta prova es puntuarà amb un màxim de 5 punts. Seran eliminades aquelles persones aspirants que no obtinguin un mínim de 2.5 punts.

Pel plantejament i correcció d'aquest exercici, el Tribunal estarà assistit per almenys una persona llicenciada en psicologia amb experiència prèvia en la realització i correcció d'aquests tipus de proves.

Segon Exercici: Qüestionari part general i específica

Obligatori i eliminatori. Consistirà en respondre un qüestionari de 120 preguntes, amb quatre respostes alternatives, de les quals només una serà la correcta, relacionades amb el temari enumerat a l'annex I. El temps màxim per aquesta prova serà de 120 minuts. Aquest exercici serà qualificat fins a un màxim de 40 punts i seran eliminades les persones aspirants que no obtinguin un mínim de 20 punts.

Cada resposta correcta tindrà el mateix valor. Les preguntes que es deixin en blanc no puntuaran. Les respostes errònies es valoraran negativament. Per cada resposta errònia es descomptarà una quarta part d'una resposta correcta. Per qualificar aquest exercici s'aplicarà la fórmula següent:

$$Q = \frac{\{A - (E/4)\} \times 40}{P}$$

Q: resultat de la prova

A: nombre de respostes encertades

E: nombre de respostes errònies

P: nombre de preguntes de l'exercici

Tercer Exercici: Proves físiques

Obligatori i eliminatori. Consistirà en realitzar un total de sis proves físiques les quals s'indiquen i es descriuen detalladament en l'annex II. Aquestes proves són:

- Cursa llançadora (Course Navette)
- Bot longitudinal
- Pujada de corda
- Circuit d'agilitat
- Prova aquàtica
- Prova de flexibilitat

Aquest exercici es puntuarà amb un màxim de 30 punts. Per a superar aquest exercici, les persones aspirants hauran d'obtenir una puntuació mínima de 15 punts i superar totes i cadascuna de les proves d'acord amb les marques establertes com a mínimes per a cadascuna.

La prova de flexibilitat es puntuarà exclusivament com a apte/a o no apte/a, en funció de les marques mínimes establertes per homes i dones en l'annex II. La resta de les proves físiques puntuaran cadascuna fins a 6 punts. Atesos els barems especificats en l'annex II, a la puntuació obtinguda se li aplicarà el coeficient 0,6. A les proves assenyalades a l'annex II que es permeten dos intents, es puntuaran amb el millor dels resultats obtinguts.

Per a la realització de les proves físiques, les persones aspirants hauran de presentar-se amb l'equip esportiu que correspongui a cada modalitat.

No es permetrà a les persones aspirants provar cap element o material abans de la realització de les proves.

Prèviament a l'inici de l'exercici, en el termini de 10 dies naturals comptadors a partir del següent a la data de publicació de les qualificacions del segon exercici al tauler d'anuncis de la Corporació, les persones aspirants que l'hagin superat han de presentar un Certificat Mèdic Oficial, expedit com a màxim dins els tres mesos anteriors a la realització de les proves físiques, en el qual consti el contingut següent: 'El/la (nom, cognoms del metge, número de col·legiat i número de DNI) certifica que la persona participant (nom, cognoms i número de

DNI reuneix les condicions físiques necessàries per a la realització de les proves físiques, que es descriuen a l'annex II de les Bases de la convocatòria del concurs oposició per la convocatòria de Bomber/a conductor/a del Consell de Mallorca. La presentació de l'esmentat certificat no exclou de la obligació de les persones aspirants aprovats de sotmetre's al preceptiu reconeixement mèdic al qual es refereix la Base 10. Les persones aspirants que no aportin l'esmentat certificat, o del mateix es dedueixi que no poden realitzar l'exercici, seran declarades no aptes pel Tribunal i excloses de la convocatòria.

Es podran realitzar proves antidopatge a totes o a algunes de les persones aspirants elegides a l'atzar durant el transcurs de les proves físiques. Donar un resultat positiu en una de les substàncies que especifica el Comitè Mèdic del Comitè Olímpic Internacional o el fet de negar-se a sotmetre's a aquestes proves seran motiu d'exclusió del procés selectiu.

El Tribunal Qualificador podrà distribuir les persones aspirants en distints grups per a la realització de les diferents proves. No obstant l'anterior, i per a tots els grups, la primera prova descrita en l'annex II (cursa llançadora) es realitzarà en darrera posició. Entre aquesta prova i les immediatament anteriors haurà de transcorre un termini mínim de trenta minuts.

El Tribunal Qualificador, prèvia audiència de l'aspirant i durant el desenvolupament de les proves físiques, podrà excloure a les persones aspirants que incorrin en algun dels següents fets:

- L'incompliment reiterat de les normes establertes per a cada exercici suposarà la consideració de no apte/a.
- Negar-se a sotmetre's al control antidopatge.
- Haver pres qualsevol substància dopant inclosa en la llista aprovada per Resolució de 19 de desembre de 2008, de la Presidència del Consell Superior d'Esports, per la qual s'aprova la llista de substàncies i mètodes prohibits a l'esport (BOE núm. 1, d'1 de gener de 2009).
- No haver presentat el certificat mèdic oficial en els termes especificats en aquesta base.
- Faltar el respecte al Tribunal Qualificador que avalui les proves o al personal auxiliar.
- Tenir un comportament incorrecte (cridar, fer soroll, aplaudir, utilitzar el telèfon mòbil, etc.) que no permeti desenvolupar correctament una prova i molesti la resta d'aspirants o al Tribunal.
- Utilitzar material no permès per fer les proves.

Quart Exercici: Avaluació psicològica

Obligatori i eliminatori. Consistirà en la realització de proves psicotècniques, orientades d'una banda a avaluar l'adequació de la persona participant, en relació amb l'exercici de les funcions i de les tasques pròpies de la categoria de bomber/a, i d'altra banda a detectar trets psicopatològics o alteracions de la personalitat que dificultin o impossibilitin l'exercici d'aquestes funcions.

Aquesta prova inclourà una entrevista personal per tal d'ampliar i contrastar l'adequació de la persona aspirant.

La qualificació d'aquesta prova serà d'apte/a o no apte/a.

Pel plantejament i correcció d'aquest exercici, el Tribunal estarà assistit per un tribunal de persones psicòlogues (mínim 3, una nomenada pel Consell de Mallorca, una pel Govern de les Illes Balears i una per part de la Junta de Personal) amb experiència prèvia en la realització i correcció d'aquests tipus de proves.

Base 9. Fase de concurs. Barem de mèrits

La fase de concurs no té caràcter eliminatori. Els mèrits que al·leguen les persones aspirants s'han d'acreditar en la forma establerta a les presents bases i s'han de posseir en el moment en què finalitza el termini de presentació de sol·licituds. La valoració s'ha de realitzar sempre amb referència a la data d'acabament del termini de presentació de sol·licituds per prendre part al procés selectiu.

La suma de les puntuacions que les persones aspirants han obtingut en els apartats de l'experiència professional i de la formació professional que s'assenyalen a continuació no pot excedir en cap cas de 25 punts, de manera que no es tenen en compte els punts que excedeixen d'aquesta puntuació

1) Experiència Professional

La puntuació global màxima d'aquest apartat és de 10 punts. Són objecte de valoració els següents mèrits:

- Serveis prestats com a bomber -a conductor -a professional al Servei de

Bombers del Consell de Mallorca: 0'4 punts per mes.

b) Serveis prestats com a bomber -a conductor -a professional a altres serveis públics de prevenció, extinció d'incendis i salvament: 0'3 punts per mes.

c) Serveis prestats a una administració pública o empresa privada a llocs de treball de les branques de metall, electricitat- electrònica, construcció i obres, delinear, automoció (maquinaria pesada, etc.), fusteria, activitats marítimes-pesqueres, fabricació mecànica, manteniment i servei de la producció, manteniment de vehicles autopropulsats, sanitat, química, activitats forestals i que estiguin relacionades de forma directa amb la tasca dels bombers. Es puntuarà amb un màxim de 4 punts a raó de 0,025 punts per mes de feina. L'acreditació d'aquest mèrit s'haurà de realitzar presentant document acreditatiu de la història de la vida laboral expedida per la Tresoreria General de la Seguretat Social i justificants (contractes, nòmines, certificacions, etc.) on constin l'activitat de l'empresa, la categoria laboral del treballador i l'ofici desenvolupat. Per a poder puntuar en aquest apartat s'haurà de justificar un mínim de dos anys treballats a qualcuna d'aquestes professions.

2) Formació Professional

La puntuació global màxima d'aquest apartat és de 15 punts. Són objecte de valoració els següents mèrits:

1) Formació reglada. Els títols de caràcter oficial distints de l'exigut per accedir a la plaça es puntuaran fins un màxim de 5 punts, d'acord amb els criteris següents:

Batxillerat o tècnic de formació professional de grau mitjà en una de les famílies professionals relacionades a l'Annex IV, es puntuaran en 1,5 punts el primer i la resta de cadascun dels mateixos en 0,75 punts.

Tècnic superior de formació professional en famílies professionals relacionades a l'Annex IV, es puntuaran en 2 punts el primer i la resta de cadascun dels mateixos en 1 punt.

Diplomatures en estudis dels relacionats a l'Annex IV, es puntuarà en 2,5 punts i la resta de cadascun dels mateixos en 1,25 punts.

Llicenciatures en estudis dels relacionats a l'Annex IV, es puntuarà en 3 punts i la resta de cadascun dels mateixos en 1,50 punts.

En els casos que per a l'obtenció d'un determinat títol es requereixi una titulació prèvia aquesta primera no es valorarà.

2) Accions formatives específiques.

La puntuació global màxima d'aquest apartat és de 5 punts.

En el cas de certificats de cursos comptabilitzats per crèdits, s'entendrà que cada crèdit correspon a 10 hores.

Es valoraran els cursos de formació, seminaris, congressos i jornades, que siguin promoguts pel Consell de Mallorca, per les administracions públiques, per organismes oficials o col·laboradors d'aquests i els impartits en el marc dels acords de formació continua entre l'administració i els agents socials quan el contingut estigui directament relacionat amb les funcions del lloc de treball de bomber -a conductor -a.

Aquests es valoraran a raó de:

Cursos amb certificat d'aprofitament: 0'002 punts per hora de durada del curs.

Cursos amb certificat d'assistència: 0'001 punts per hora de durada del curs.

Cursos impartits: 0,004 punts per hora d'impartició del curs.

3) Altres mèrits formatius

La puntuació global màxima d'aquest apartat és de 1 punt.

a) Es valoraran fins a un màxim de 0,5 punts els cursos de l'àrea d'informàtica, sempre i quan siguin promoguts pel Consell de Mallorca, per les administracions públiques, per organismes oficials o col·laboradors d'aquests i els impartits en el marc dels acords de formació continua entre l'administració i els agents socials.

Cursos amb certificat d'aprofitament: 0'002 punts per hora de durada del curs.

Cursos amb certificat d'assistència: 0'001 punts per hora de durada del curs.

Cursos impartits: 0,004 punts per hora d'impartició del curs.

b) Coneixements de llengües estrangeres amb títol expedit per l'Escola Oficial d'Idiomes, o per qualsevol organisme homologat:

Nivell bàsic, 0'5 punts
Nivell intermedi, 0'75 punts
Nivell superior o avançat, 1 punt

En el supòsit que l'aspirant acrediti la possessió de més d'un títol del mateix idioma estranger, només serà objecte de valoració el que acrediti un nivell de coneixement superior.

4) Coneixements de llengua catalana corresponents a nivells superiors a l'exigit com a requisit per a la plaça: fins a un màxim de 2 punts.

L'acreditació d'aquest mèrit només es pot realitzar mitjançant la presentació del certificat corresponent emès per l'òrgan competent en matèria de política lingüística del Govern de les Illes Balears, per l'Escola Balear d'Administració Pública o amb la presentació d'algun dels títols o certificats equivalents, d'acord amb el que determina la normativa vigent. També es pot acreditar mitjançant la presentació del certificat que acrediti que s'han superat les proves d'avaluació del nivell de coneixements de llengua catalana corresponent realitzades pel Consell de Mallorca com a conseqüència de les convocatòries dutes a terme pels decrets de la Presidència de 03-06-2004 i de 29-09-2004.

La puntuació d'aquest mèrit es realitza d'acord amb el següent barem:
Certificat B: 1 punt
Certificat C: 1,50 punts
Certificat D: 2 punts

Els coneixements de llengua catalana corresponents al nivell exigit com a requisit no són objecte de valoració. En el supòsit que l'aspirant acrediti la possessió de més d'un certificat, només és objecte de valoració el certificat que acrediti un nivell de coneixement superior.

5) Carnets de conduir, fins a 2 punts amb les següents valoracions:

Carnet de la classe C + E, 1 punt
Carnet de la classe D, 0,5 punts
Carnet de la classe C + D + E, 2 punts

Base 10. Reconeixement Mèdic

Aquest reconeixement ha de ser realitzat per personal mèdic. Es podran desenvolupar quantes proves clíniques, analítiques o complementàries de qualsevol tipus es considerin necessàries per comprovar que l'aspirant no es troba inclòs en el quadre d'exclusions mèdiques que figuren en l'Annex III d'aquestes bases.

A l'inici de la prova, les persones aspirants hauran d'emplenar una autorització per sotmetre's a les proves que determini el personal mèdic, així com formalitzar un qüestionari mèdic orientatiu amb una declaració jurada de malalties i tractament mèdic. El fet que una persona participant no formalitzi aquesta autorització i/o qüestionari, així com l'omissió intencionada i/o falsedat de les dades sol·licitades comportarà la seva exclusió automàtica del procés selectiu.

En aquesta prova mèdica es tindran en compte els aspectes següents: a) Valoració de l'oïda, la vista, l'equilibri, la coordinació muscular, l'aparell cardiovascular, l'aparell respiratori i l'exploració mèdica general; i b) Valoració del funcionament, de les possibles malformacions i alteracions en els diferents aparells que dificultin o impedeixin l'exercici de les funcions de bomber/a.

S'efectuaran com a mínim, les exploracions següents: anàlisi d'orina, anàlisi de sang, electrocardiograma, audiometria i, segons els resultats d'aquestes proves i de la revisió dels paràmetres anteriors, s'efectuaran les exploracions específiques necessàries a fi de descartar qualsevol patologia que pugui dificultar o impedir l'exercici de les funcions de bomber/a conductor/a.

Per tal de determinar la qualificació de la prova només es tindran en compte els resultats de les exploracions realitzades en el moment de la realització d'aquesta prova pels serveis mèdics designats pel Tribunal Qualificador i els seus resultats en tot cas, han de referir-se al moment de l'exploració. La qualificació d'aquesta prova serà d'apte/a o no apte/a.

Base 11. Fase de formació

Consistirà en la superació d'un curs selectiu teòric – pràctic de formació

professional. El contingut, calendari i lloc de la realització, així com altres normes que l'hagin de regular, seran establertes oportunament pel Departament de Cooperació Local i Interior del Consell de Mallorca o per l'Escola Balear d'Administració Pública.

Aquesta fase, tant la part de curs teòric com la part pràctica, serà eliminatòria. Es puntuarà amb un màxim de 10 punts. Per a superar aquesta fase, les persones aspirants hauran d'obtenir una puntuació mínima de 5 punts, essent declarades no aptes les qui obtinguin una nota inferior a 5 punts.

A la data d'inici del curs, les persones aspirants seleccionades seran nomenades funcionàries en pràctiques del Consell de Mallorca.

Aquelles persones aspirants que amb anterioritat hagin superat un curs bàsic d'aptitud per a bombers i acreditin, mitjançant certificació de l'Escola Balear d'Administració Pública (EBAP), la seva equivalència amb aquest curs, quedaran exemptes de realitzar-ho. Aquestes persones aspirants, a més a més, hauran de certificar la qualificació que es va obtenir (d'un mínim de 5 punts fins a un màxim de 10 punts), aquelles que només puguin acreditar un apte/a, se les considerarà una qualificació de 5 punts. No obstant això, aquelles persones aspirants que vulguin tornar a fer el curs per a millorar la seva qualificació, podran realitzar-lo. Al final del procés és tindrà en compte la seva qualificació més alta.

Les persones aspirants amb el curs ja superat i que no vulguin repetir el curs, seran nomenades funcionàries de carrera, en espera d'adscripció definitiva a l'acabament del procés selectiu.

L'ordre definitiu de persones participants que han superat el procés selectiu es determinarà sumant la puntuació obtinguda en la fase d'oposició (màxim 75 punts), més la puntuació obtinguda en la fase de concurs (màxim 25 punts), més la qualificació obtinguda en el curs selectiu multiplicada per 2 (màxim 20 punts).

Base 12. Relació de persones aprovades. Ordre de classificació.

El tribunal publicarà la llista definitiva de persones participants que hagin superat el procés selectiu d'acord amb les places objecte de la convocatòria, per ordre de puntuació final, les quals seran proposades per al seu nomenament com a funcionàries de carrera.

L'ordre de classificació definitiva el determina la suma de les puntuacions obtingudes en les fases d'oposició, concurs i formació. En el cas d'empat, l'ordre es fixa tenint en compte les millors puntuacions obtingudes en la fase de formació, si l'empat persisteix, es tenen en compte les majors puntuacions obtingudes a la fase de concurs, i si l'empat persisteix es tenen en compte les puntuacions del bloc de l'experiència laboral. Si així i tot no és possible desfer l'empat, es resol mitjançant sorteig.

No obstant l'anterior, d'acord amb el que estableix l'article 61 de la Llei autonòmica 12/2006, de 20 de setembre, per a la dona, quan es tracta de places en què es verifica la infrarepresentació del sexe femení, si concorren mèrits iguals entre dos candidats o més, s'han de seleccionar les dones, llevat que hi hagi motius no discriminatoris per preferir l'home una vegada considerades objectivament totes les circumstàncies concurrents en els candidats d'ambdós sexes. A aquest efecte, es considera que hi ha infrarepresentació quan al cos, a l'escala, al grup o a la categoria hi ha una diferència percentual d'almenys vint punts entre el nombre de dones i el nombre d'homes.

Un cop finalitzades i valorades les proves selectives, el Tribunal Qualificador fa pública —al tauler d'edictes de la corporació— la relació provisional de persones aspirants que han superat les proves i han resultat seleccionades per accedir a la subescala, classe o categoria corresponent, per l'ordre de puntuació assolida, amb indicació de la qualificació obtinguda i del document nacional d'identitat. Totes les persones aspirants disposen d'un termini de tres dies hàbils, des de la publicació, per efectuar les reclamacions oportunes davant el Tribunal. Poden assistir a aquesta revisió acompanyades d'un assessor.

El Tribunal té un termini de set dies per resoldre les reclamacions i, tot seguit, fa pública la llista definitiva de persones aprovades, per ordre de puntuació, la qual no pot contenir un nombre de persones aprovades superior al de les places vacants que són objecte d'oferta.

El Tribunal ha d'incloure, a la llista de persones aprovades amb plaça, una diligència en què es fa constar la data de la publicació i s'especifica que a partir d'aquesta data s'inicia el termini per presentar documents.

Base 13. Presentació de documents

1. Les persones aspirants proposades han de presentar al Registre general del Consell de Mallorca, dins el termini de vint dies naturals comptadors a partir de la publicació de la llista definitiva de persones aprovades, els següents documents:

a) Fotocòpia confrontada del DNI, o document acreditatiu de la nacionalitat certificat per l'autoritat competent del país d'origen i la tarja de residència comunitària o de familiar de resident comunitari en vigor, si escau.

Les persones aspirants que no posseeixen la nacionalitat espanyola i no resideixen a l'Estat espanyol han de presentar fotocòpia confrontada del resguard d'haver sol·licitat la tarja de residència comunitària, en el cas que no l'hagin aportada en el moment de presentar la sol·licitud de participació, sense perjudici d'haver d'aportar l'esmentada tarja quan els sigui atorgada.

b) Còpia autenticada o fotocòpia confrontada de la titulació o certificat acadèmic que acrediti que s'han cursat i aprovat els estudis requerits per obtenir el títol corresponent, juntament amb el justificant d'haver satisfet els drets d'expedició, sense perjudici de la posterior presentació del títol.

c) Declaració jurada o promesa de no haver estat acomiadat -da o separat -da, mitjançant expedient disciplinari, del servei de l'Estat, de l'Administració local o autonòmica o dels organismes que en depenen, ni trobar-se inhabilitat per exercir funcions públiques.

Les persones aspirants que no tenen la nacionalitat espanyola, d'acord amb allò que s'estableix a la lletra a), de l'apartat 1, de la base 2, han d'acreditar igualment que no estan sotmeses a sanció disciplinària o condemna penal que impedeixi, al seu Estat, l'accés a la funció pública.

d) Declaració jurada o promesa de no estar sotmès -esa a cap causa d'incapacitat específica d'acord amb la normativa vigent.

e) Declaració jurada o promesa de no ocupar cap lloc ni exercir cap activitat en el sector públic delimitat per l'article 1 de la Llei 53/1984, de 26 de desembre, d'incompatibilitats del personal al servei de les administracions públiques; s'hi ha d'indicar, així mateix, que no realitza cap activitat privada incompatible o subjecta a reconeixement de compatibilitat i que no percep pensió de jubilació, retir o orfanat, per drets passius o per qualsevol règim de seguretat social públic i obligatori.

Si la persona interessada manifesta que no pot subscriure l'esmentada declaració pel fet d'exercir alguna activitat pública o de percebre alguna de les pensions indicades anteriorment, se li assenya que, d'acord amb la normativa sobre incompatibilitats, ha d'exercir l'opció que desitgi o, si les activitats públiques són susceptibles de compatibilitat, n'ha de sol·licitar la corresponent autorització.

Si l'aspirant proposat realitza alguna activitat privada per a l'exercici de la qual es requereix el reconeixement de la compatibilitat, ha d'obtenir-la o cessar en la realització de l'activitat privada abans de començar l'exercici de les funcions públiques.

En aquest cas, el termini per a la presa de possessió o per a l'inici de la prestació de serveis es prorroga fins que es dicta la resolució corresponent.

2. Si dins el termini indicat, i llevat dels casos de força major, les persones aspirants proposades no presenten la documentació, o no tenen els requisits exigits, no se les pot nomenar o contractar i resten anul·lades totes les seves actuacions, sense perjudici de la responsabilitat en què haguessin pogut incórrer per falsedat en la sol·licitud en què demanaven prendre part en el procés selectiu.

3. Aquelles persones que ja tenen la condició de funcionari de carrera o de personal laboral fix al servei de l'Administració pública estan exemptes de justificar les condicions i els requisits ja acreditats per obtenir l'anterior nomenament o contracte. En aquest cas, han de presentar certificat del ministeri, la corporació local o l'organisme públic del qual depenen, acreditatiu de la seva condició i de la resta de circumstàncies que consten al seu expedient personal.

4. Tota la documentació que es presenta en llengua estrangera ha d'anar acompanyada de la corresponent traducció jurada a la llengua catalana o a la castellana.

Base 14. Nomenament i presa de possessió.

1. Un cop les persones aspirants proposades han presentat la documentació, i si aquesta és conforme, el/la conseller/a competent en matèria de funció pública del Consell de Mallorca efectua els corresponents nomenaments com a funcionari/a de carrera, d'acord amb la proposta del Tribunal Qualificador, que té caràcter vinculant.

2. L'elecció dels llocs de treball corresponents a les places convocades, la realitzen les persones seleccionades d'acord amb l'ordre de puntuació definitivament obtinguda. Aquestes destinacions tenen caràcter definitiu tret del cas que no es puguin acreditar els requisits dels llocs de treball oferts, situació que supo-

sa l'ocupació del lloc de treball adient en adscripció provisional.

3. Els nomenaments del personal funcionari s'han de publicar en el BOIB. Un cop publicat el nomenament, les persones aspirants proposades disposen d'un termini de tres dies hàbils per al jurament o la promesa i la presa de possessió. En aquells casos en què la persona seleccionada així ho sol·licita i, a més, ho justifica degudament, el conseller/a competent en matèria de funció pública del Consell de Mallorca pot concedir una pròrroga del termini possessori.

4. La presa de possessió per part de les persones aspirants proposades determina el cessament del personal que fins aleshores ha ocupat les places objecte de la convocatòria, ja sigui de forma interina, laboral temporal, funcional, en comissió de serveis o amb caràcter de provisionalitat.

Base 15. Impugnació i modificació de la convocatòria

Contra l'acord del Consell Executiu d'aprovació de les presents bases, que no posa fi a la via administrativa, es pot interposar el recurs d'alçada davant la Comissió de Govern del Consell de Mallorca, dins el termini d'un mes, comptador a partir del dia següent al de la publicació al Butlletí Oficial de les Illes Balears, d'acord amb allò que es preveu a l'article 22.2 de la Llei 8/2000, de 27 d'octubre, de consells insulars.

Les persones interessades poden impugnar la convocatòria i els actes administratius que se'n deriven i també els que es deriven de l'actuació del Tribunal, en el termini i en la forma que estableix la Llei de règim jurídic de les administracions públiques i del procediment administratiu comú. La convocatòria o les bases, un cop publicades, només es poden modificar amb subjecció estricta a les normes de la Llei de règim jurídic de les administracions públiques i del procediment administratiu comú.

Base 16. Publicació

Les presents bases, juntament amb la convocatòria corresponent, es publicaran íntegrament al Butlletí Oficial de les Illes Balears i l'anunci de la convocatòria es publicarà al Butlletí Oficial de l'Estat.

Annex I

TEMARI GENERAL

1. La Constitució espanyola de 1978. Principis generals. Drets i deures fonamentals, les llibertats públiques i els principis rectoris. El principi d'igualtat i la tutela contra la discriminació. El principi d'igualtat en l'ocupació pública (Llei orgànica 3/2007, de 22 de març, per a la igualtat efectiva de dones i homes).

2. El poder legislatiu: les Corts Generals. Composició, elecció i dissolució. El poder executiu. El Govern en el sistema constitucional espanyol: composició i funcions. El poder judicial. Regulació constitucional de la justícia.

3. Organització territorial de l'Estat. Les comunitats autònomes: organització i competències. L'Estatut d'autonomia de les Illes Balears. L'Administració local en la Constitució.

4. L'illa. Els consells insulars. Característiques generals. Organització i competències. Especial referència al Consell de Mallorca.

TEMARI ESPECÍFIC BOMBER -A CONDUCTOR -A

1. La combustió: El fenomen de la combustió. Tipus i característiques dels combustibles. Perillositat dels combustibles respecte a la seva ignició i factors que influeixen en la combustibilitat. Classificació dels focs en funció del combustible. Els productes de la combustió.

2. Mecanismes d'extinció: Els quatre mètodes d'extinció. Classificació i característiques dels agents extintors. Adequació dels agents extintors en funció de la classe foc.

3. Equips i instal·lacions contra incendis: Equips mòbils. Instal·lacions fixes de protecció contra incendis (RIPCI. RD 1942/1993).

4. Mercaderies perilloses: Característiques de perillositat. Classificació ONU. Identificació i senyalització.

5. Conceptes bàsics d'hidràulica: Fluids. Pressió. Hidrostàtica. Hidrodinàmica. Pèrdua de carrega. Classificació i característiques de les bombes.

6. Instal·lacions de gasos combustibles: Generalitats. Aires carburats. Gas natural (GN). Gas natural líquat (GNL). Gasos líquats del petroli (GLP's).

7. El risc elèctric: Principals característiques de les instal·lacions d'alta i mitja tensió. Estacions i subestacions transformadores. Centres de transformació. Riscos de proximitat a instal·lacions d'alta tensió. Instal·lacions de baixa tensió. Tipus de quadres baixa tensió. Caixa general de protecció. Comptadors.

Quadres de comandament i protecció.

8. Construcció bàsica: Sistemes constructius. Tipus d'edificis. Materials de construcció. Cimentació. Murs i pòrtics. Forjats. Façanes. Cobertes. Escales.

9. Aparells elevadors: Ascensors. Classificació en funció del sistema de tracció. Elements de l'ascensor de tracció per adherència. Muntacàrregues i muntacotxes.

10. Terminologia bàsica de prevenció reglamentària d'incendis (annex A CTE-DB-SI. RD 314/2006): Alçada d'evacuació. Densitat de carrega de foc. Escala protegida. Escala especialment protegida. Escala oberta al exterior. Origen d'evacuació. Reacció al foc. Resistència al foc. Recorregut d'evacuació i recorreguts alternatius. Sortides de planta, edifici i d'emergència. Sector d'incendi. Sector sota rasant. Vestíbul d'independència. Zona d'ocupació nul·la.

11. Conducció de vehicles prioritaris: Classes de vehicles prioritaris. Facultats dels conductors de vehicles prioritaris en servei urgent. Factors que influeixen en les aptituds físiques del conductor. Taxa màxima d'alcohol a sang i aire expirat.

12. Atenció sanitària i primers auxilis: Fractures. Ferides i hemorràgies. Estat de Shock. Cremades. Intoxicacions. Asfixia. Electrocutacions. Reanimació cardio-pulmonar. Recollida i transport de ferits.

13. Meteorologia bàsica: L'atmosfera. Pressió i configuracions isobàriques. Masses d'aire. Front polar, gota freda i corrent en doll. Els mapes de superfície i altura: previsions. Particularitats meteorològiques i climàtiques a l'illa de Mallorca. Vent i escales de Beaufort i Douglas. Riscs meteorològics.

14. Geografia física de Mallorca: Situació i coordenades geogràfiques. Extensió. Relleu. Costes. Hidrologia. Comunitats vegetals.

15. Coneixement del territori: Mallorca. La insularitat. Els municipis, les comarques i les zones urbanes. Distribució de la població actual. Espais naturals protegits i zones forestals. Incendis forestals. L'impacte demogràfic del turisme i l'estacionalitat poblacional. Zones turístiques. Localització industrial: els polígons industrials i de serveis.

16. Xarxa de comunicacions i infraestructures de Mallorca: La xarxa de carreteres. Ports comercials i esportius. El transport ferroviari.

17. Cartografia i topografia bàsica: Mapa i escala. Representació del relleu. El Mapa Topogràfic Nacional. Signes convencionals. El pendent i el perfil topogràfic. Corbes de nivell. Càlculs de distància i superfície.

Annex II

PROVES FÍSQUES

Descripció de les proves físiques i càlcul de les puntuacions.

1) CURSA LLANÇADORA (COURSE NAVETTE)

Aquesta prova es valorarà amb un màxim de 6 punts. Restaran eliminades les persones aspirants que no superin els mínims establerts per aquesta prova

Objectiu: Mesurar la potència aeròbica màxima.

Terreny: Un espai amb una superfície plana, amb dues línies paral·leles a 20 metres de distància.

Material necessari:

Gravació amb el protocol enregistrat

Amplificador de so amb prou potència perquè es pugui sentir per tot el terreny.

Descripció:

Posició inicial: Les persones aspirants es col·locaran darrera la línia de sortida a 1 metre de distància l'un de l'altre.

Desenvolupament: Es posarà en marxa l'enregistrament sonor. En sentir el senyal de sortida, l'aspirant s'haurà de desplaçar fins a la línia oposada (20 metres), trepitjar-la, pivotar, i en sentir el senyal següent tornarà cap a l'altra banda, seguint en el mateix carrer, sense entorpir els demés aspirants. S'haurà de seguir el ritme marcat pel so. En el moment de sonar la senyal, caldrà estar situat amb tot el cos com a màxim a un metre de la línia de pivotar (dins la zona de senyal) corresponent, per tot seguit, trepitjar-la.

Finalització: Es repetirà constantment aquest cicle fins que l'aspirant no pugui arribar a la línia al moment indicat per l'enregistrament sonor. En aquest moment s'haurà de retirar del test i recordar l'últim 'palier' que s'hagi escoltat.

Normes:

L'aspirant només disposarà d'un únic intent.

Qualsevol incompliment d'algun dels elements del test descrits en el desenvolupament d'aquest protocol serà considerat no apte.

S'ha de trepitjar la línia just al moment que soni el senyal.

L'aspirant no podrà sortir per trepitjar la línia següent fins que no hagi sentit el senyal.

L'aspirant no pot fer girs circulars, ha de pivotar.

Valoració del test

Unitats: s'enregistraran en 'paliers' i 1/2 'palier'.

S'anotarà l'últim 'palier' que s'hagi sentit anunciar.

Marques mínimes per baix de les quals els aspirants seran eliminats:

Puntuació	Paliers H	Paliers D
No apte -a	menor o igual a 9,5	menor o igual a 7,5
5	10	8
5,5	10,5	8,5
6	11	9
6,5	11,5	9,5
7	12	10
7,5	12,5	10,5
8	13	11
8,5	13,5	11,5
9	14	12
9,5	14,5	12,5
10	major o igual a 15	major o igual a 13

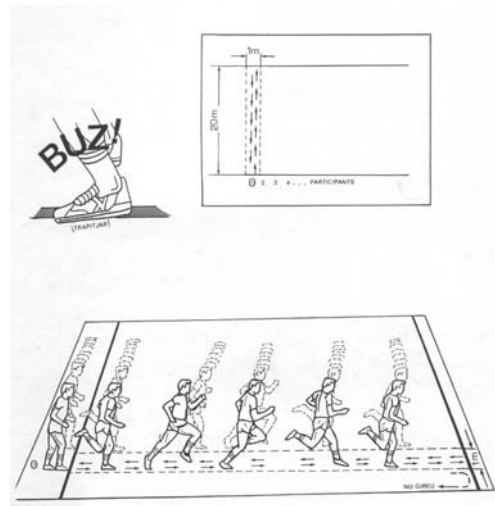
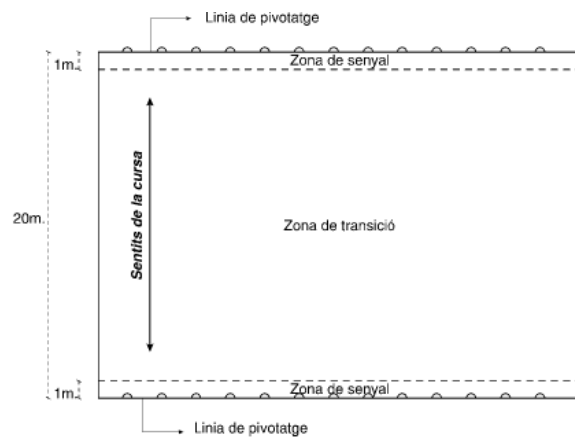

2) BÒT LONGITUDINAL AMB PEUS JUNTS SENSE CARRERA

Aquesta prova es valorarà amb un màxim de 6 punts. Restaran eliminades les persones aspirants que no superin els mínims establerts per aquesta prova

Objectiu: Mesurar la potència del tren inferior.

Terreny: Un espai amb una superfície plana, habilitat amb una fossa d'arena per esmorteir la caiguda.

Material necessari: Cinta mètrica

Descripció:

Posició inicial

El/la participant s'ha de situar de manera que les puntes dels peus estiguin exactament darrere de la línia de batuda i separades a l'amplada dels malucs.

Desenvolupament

L'aspirant ha de saltar simultàniament amb els peus tan lluny com pugui. Tota la planta dels peus ha d'estar en contacte permanent amb el terra fins al moment d'enlairar-se (no es permetran les accions de balanceig de peus abans de l'execució del salt).

L'aspirant podrà fer dos (2) intents.

Avaluació:

La distància es mesura en centímetres des de la part anterior de la línia de batuda fins a la marca més posterior feta pel saltador. S'haurà d'abandonar la zona de caiguda de forma equilibrada. Es comptarà el millor dels dos intents permesos. El Juge avaluador podrà decretar nul qualsevol intent que no s'ajusti a l'execució correcta de la prova. Es considerarà nul qualsevol salt que no s'efectuï sobre la zona de caiguda.



No apte-a	Metres H	Metres D
	Menor 2,10	Menor 1,95
5	2,10- 2,19	1,95- 2,04
5,5	2,20- 2,29	2,05- 2,14
6	2,30- 2,34	2,15- 2,19
6,5	2,35- 2,39	2,20- 2,24
7	2,40- 2,44	2,25- 2,29
7,5	2,45- 2,49	2,30- 2,34
8	2,50- 2,54	2,35- 2,39
8,5	2,55- 2,59	2,40- 2,44
9	2,60- 2,64	2,45- 2,49
9,5	2,65-2,69	2,50- 2,54
10	major 2,70	major 2,55

3) PUJADA DE CORDA

Aquesta prova es valorarà amb un màxim de 6 punts. Restaran eliminades les persones aspirants que no superin els mínims establerts per aquesta prova

Objectiu: Mesurar la potència del tren superior.

Terreny: Un espai amb una superfície plana, amb una corda uniforme i vertical sense obstacles de com a mínim 7'5 metres d'alçada

Material necessari: Corda de com a mínim 7,5 metres d'alçada amb marques distintives als 5,6 i 7 metres.

Descripció:

Posició inicial

La persona participant es situarà sota la corda assegut al terra amb les cames estirades

Desenvolupament

A la senyal, l'aspirant iniciarà la pujada, en posició d'escaire o a pols, sense l'ajuda de les cames. La corda tindrà marques distintives als 5, 6 i 7 metres. Per a que la marca sigui comptabilitzada les mans de l'aspirant hauran d'estar tocant o per sobre de la marca desitjada. Una vegada aconseguida l'alçada l'aspirant podrà iniciar el descens en la posició que hagi triat. L'aspirant podrà fer dos (2) intents separats per un interval de temps.

Avaluació:

Les modalitats de realització de la prova seran:

Pujar i baixar a pols

Pujar a escaire i baixar a pols

Pujar a escaire i baixar a escaire

Les alçades de la corda seran de 6 o 7 metres per homes i 5 o 6 metres per dones.

L'avaluació de la prova es farà en funció de la modalitat de pujada i baixada triada per l'aspirant i de l'alçada aconseguida segons la taula de barem que es detalla.

Si l'aspirant supera la marca mínima i no aconsegueix arribar a la segona, es comptabilitzarà com a vàlida la primera.

Si l'aspirant modifica la seva posició, 'd'escaire' a 'pols', abans d'arribar a la marca mínima, es comptabilitzarà la pujada com a 'pujada i baixada a pols'.

Si l'aspirant modifica la seva posició 'd'escaire' a 'pols', passada la marca mínima però abans d'arribar a la segona, es comptabilitzarà com a 'pujada a escaire i baixada a pols' fins a la marca mínima.

Els motius d'eliminació son:

No arribar a l'alçada mínima exigida.

Ajudar-se amb els peus durant la pujada i/o la baixada

Ajudar-se amb els peus a l'inici de la pujada des del terra.

Puntuació	6 metres homes	7 metres homes
No apte	No pujar i baixar a pols	
5	Pujada a pols i baixar a pols	
6		Pujada a pols i baixar a pols
7	Pujada a escaire i baixar a pols	
8		Pujada a escaire i baixada a pols
9	Pujada a escaire i baixada a escaire	
10		Pujada a escaire i baixada a escaire
Puntuació	5 metres dones	6 metres dones
No apte	No pujar i baixar a pols	
5	Pujada a pols i baixar a pols	
6		Pujada a pols i baixar a pols
7	Pujada a escaire i baixar a pols	
8		Pujada a escaire i baixada a pols
9	Pujada a escaire i baixada a escaire	
10		Pujada a escaire i baixada a escaire

4) CIRCUIT D'AGILITAT

Aquesta prova es valorarà amb un màxim de 6 punts. Restaran eliminades les persones aspirants que no superin els mínims establerts

Objectiu: Valorar l'agilitat realitzant un circuit amb diferents obstacles.

Terreny: Superfície plana.

Material necessari:

Barra sueca d'equilibri (5m x 0,10m x 0,90m) utilitzada per les gimnastes

1 trampolí

2 tanques

2 matalassos

Cinta adhesiva

1 plint piramidal (5 calaixos)

2 barres

4 cons

1 cronòmetre amb precisió d'1/10 de segon (dècimes de segon) o cèl·lules fotoelèctriques.

Cinta mètrica.

Descripció:

Posició inicial: L'executant es col·locarà dempeus davant la línia de sortida, situada a 3 m del trampolí.

Desenvolupament: Al senyal del testador es posarà en marxa el cronòmetre i l'aspirant iniciarà el test. L'aspirant sortirà corrent cap al trampolí situat a tres metres de distància des de la línia de sortida, prèviament assenyalada al terra. Haurà de batre sobre el trampolí des de on amb un salt pujarà a la barra sueca d'equilibri. Si l'aspirant ho considera necessari, en lloc de pujar amb un salt sobre el trampolí pot optar per pujar des del lateral de la barra sueca amb l'ajuda de les mans; en aquest cas, l'aspirant haurà de passar també per sobre del trampolí i pujar a la barra sueca en l'espai (assenyalat amb una línia) d'un metre mesurat des de l'extrem pròxim al de la barra sueca.

Tot seguit l'aspirant haurà de fer un gir del cos de 180° sobre la barra sueca abans de sobrepassar la línia abans esmentada. Després caminarà dempeus cap endarrera fins a la meitat de la barra sueca, que estarà assenyalat amb una altre línia. Quan arribi a l'espai delimitat, s'asseurà sobre la barra sueca lateralment pel costat que desitgi i es quedarà quiet fins que el testador doni l'ordre de continuar.

En la següent acció, l'aspirant s'haurà d'aixecar i caminar cap endavant fins a l'altre extrem de la barra sueca. Quan arribi al final de la barra sueca, en un espai assenyalat amb una línia (situada a 1 metre des de l'extrem distal de la barra), es situarà en posició frontal respecte a la sortida de la barra sueca i haurà de saltar a l'aire i fer un gir de 360 graus sobre l'eix longitudinal del cos abans de contactar al terra, de la manera més equilibrada possible.

Seguidament, l'aspirant continuarà el test, realitzant sobre un matalàs una

tombarella agrupada frontal amb recolzament de les dues mans sobre el mata-làs. A continuació es dirigirà cap a la tanca T1, que passarà pel davant, girarà cap a l'esquerra i passarà per sota d'ella. Correrà després cap al plint, que haurà de passar amb tot el cos per sobre i entre dues barres verticals situades als extrems del plint (amb recolzament o sense). Tot seguit es dirigirà cap a la tanca T2, que quedarà a la seva dreta, girarà vers la dreta i passarà per sota de la tanca. Anirà ara frontalment cap a la tanca T1, que haurà de saltar (90 cm els homes i 80 cm les dones). S'aturarà el cronòmetre en el moment que l'aspirant toqui amb un peu al terra després del salt de la última tanca i s'enregistrerà el temps emprat. Pel desenvolupament d'aquesta prova i per a cronometrar el temps emprat per efectuar el circuit d'agilitat també es podran utilitzar cèl·lules fotoelèctriques.

Normes:

Les alçades del plint i de les tanques seran diferents per a les persones participants del sexe masculí i sexe femení. En el cas del plint a les dones se'ls retirarà un calaix, les tanques hauran d'estar a una alçada de 90 cm pels homes i de 80 cm per les dones.

L'aspirant només farà dos intents, no consecutius, i serà vàlid el millor temps d'ambdós. Si aquests dos intents, no consecutius, són nuls, no hi haurà possibilitat d'un tercer intent, el test és també nul.

Qualsevol incompliment d'algun dels elements del test descrits en el desenvolupament d'aquest protocol serà considerat no apte.

No es podrà trepitjar la línia de sortida abans de començar el test (en el cas de fer-ho l'intent seria nul).

En el transcurs del test no es pot tombar cap obstacle (en el cas de fer-ho l'intent seria nul).

Les persones aspirants no podran utilitzar la barra sueca ni cap element del circuit per provar el test abans d'iniciar-lo.

La tombarella haurà d'ésser realitzada sobre l'eix transversal del tronc (en el cas de fer-ho l'intent seria nul).

Si l'aspirant cau des de la barra sueca d'equilibri, tindrà un nou intent i haurà de començar de nou el test sense que el cronòmetre s'aturi. Si cau una segona vegada serà declarat no apte.

Avaluació:

S'enregistrarà el temps emprat en la realització del test, en segons i dècimes de segons.

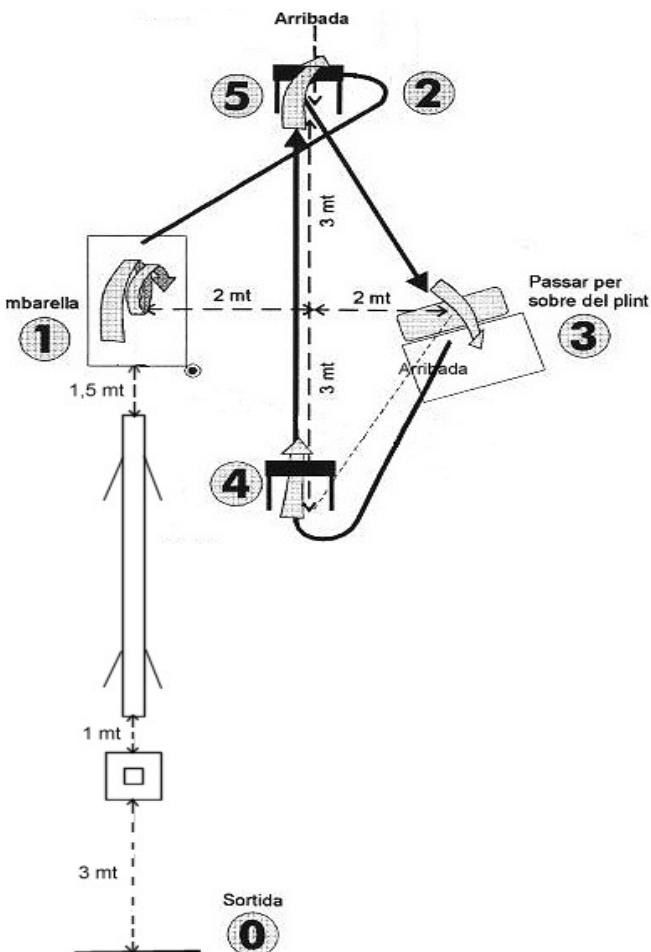

Puntuació:

Marques mínimes (temps màxim) per damunt de les quals les persones aspirants seran eliminades:

Puntuació	Temps H	Temps D
No apte -a	Major o igual 32'1	Major o igual 35'1
5	32'0- 30'4	35'0- 33'4
5,5	30'3- 28'7	33'3- 31'7
6	28'6- 27'0	31'6- 30'0
6,5	26'9- 25'3	29'9- 28'3
7	25'2- 23'6	28'2- 26'6
7,5	23'5- 21'9	26'5- 24'9
8	21'8- 20'2	24'8- 23'2
8,5	20'1- 18'5	23'1- 21'5
9	18'4- 16'8	21'4- 19'8
9,5	16'7- 15'1	19'7- 18'1
10	menor o igual 15'0	menor o igual 18'0

5) PROVA AQUÀTICA

Aquesta prova es valorarà amb un màxim de 6 punts. Restaran eliminades les persones aspirants que no superin els mínims establerts per aquesta prova

Terreny: Piscina de 25 o 50 metres

Material necessari:

Maniquí d'arrossegament estàndard homologat per la Federació Espanyola de Salvament i Socorrisme.

Banderoles i/o conos marcadors de la zona de recollida

Objectiu: Valorar la capacitat d'adaptació en el medi aquàtic

Descripció:

Posició inicial: El subjecte es situarà d'empeus darrera la línia de sortida a la vorera de la piscina.

Desenvolupament: A la senyal de sortida l'aspirant es llençarà de cap a l'aigua i nedarà 25 metres estil lliure. Quan arribi a la zona de recollida, es submergirà recollirà el maniquí que estarà situat al fons de la piscina i l'haurà de treure a la superfície dintre de la zona de 5 metres de recollida per després remolcar-lo 20 metres fins a la línia d'arribada. El temps s'aturarà en el moment que l'aspirant toqui la paret d'arribada de la piscina.

Avaluació: S'enregistrarà el temps emprat en la realització del test, en segons i dècimes de segons.

Normes:

El maniquí haurà d'estar submergit a una profunditat de entre 1,8 i 3 metres, situat al fons de la piscina, sobre la seva esquena i amb el cap orientat cap a la línia d'arribada.

El cap del maniquí haurà de romandre fora de l'aigua abans de sortir de la zona de recollida i durant tot el trajecte de remolc.

L'aspirant es podrà impulsar amb els peus al fons de la piscina per sortir a la superfície amb el maniquí.

L'aspirant no es podrà impulsar a les parets laterals de la piscina en cap cas.

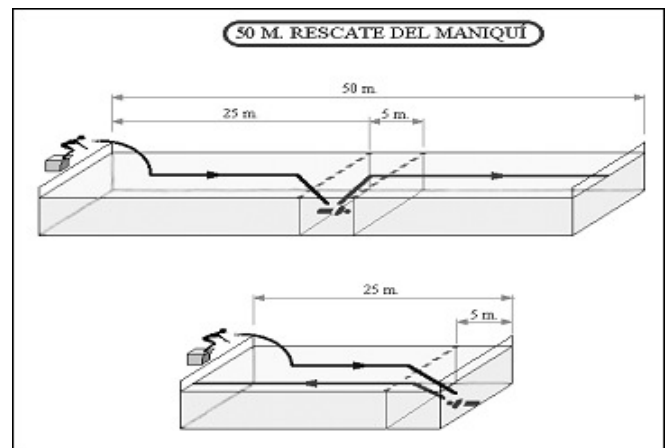

Puntuació	Cm Homes	Cm Dones
No apte -a	Major 1'20'	Major 1'24'
5	1'17'- 1'20'	1'21'- 1'24'
5,5	1'13'-1'16'	1'17'- 1'20'
6	1'09'- 1'12'	1'13'-1'16'
6,5	1'05'- 1'08'	1'09'- 1'12'
7	1'01'- 1'04'	1'05'- 1'08'
7,5	57'- 1'00'	1'01'- 1'04'
8	53'-56'	57'- 1'00'
8,5	49'-52'	53'-56'
9	45'-48'	49'-52'
9,5	41'-44'	45'-48'
10	menor o igual 40'	menor o igual 44'

6) FLEXIBILITAT (FLEXIÓ DE TRONC)

Aquesta prova es valorarà: Apte/a o No apte/a. Restaran eliminades aquelles persones aspirants que no superin els mínims establerts

Objectiu: Valorar la capacitat d'elongació de la musculatura de la 'cadena posterior', extensors de l'esquena i isquiotibials.

Descripció:

Posició inicial: l'aspirant descalç -a i amb pantalons curts, seurà davant del calaix amb les cames i els peus totalment junts, estesos i amb les plantes amb contacte amb el calaix.

Desenvolupament: Flexionar el tronc cap endavant, sense flexionar les cames, estenent els braços i els palmells de les mans, tocar la 'regleta' per tal d'empènyer-la i arribar tan lluny com es pugui.

En el moment que s'arribi a la posició màxima, continuar immòbil durant tres (3) segons, per tal que es pugui enregistrar el resultat aconseguit en centímetres.

Cada aspirant disposarà de dos intents consecutius. La mesura es farà en centímetres des de l'extrem més proper a la placa superior que marcarà 23 cm fins a la distància màxima aconseguida per l'aspirant. Es comptabilitzarà el millor dels dos intents.



Avaluació: S'enregistrarà el resultat de l'aspirant en centímetres.

Normes:

No es permetrà flexionar les cames.

La prova es desenvoluparà lentament, i no es permetran els moviments bruscs per part de l'executant.

Les mans hauran d'estar juntes i paral·leles, tocant la 'regleta' de forma simultània amb la punta dels dits de les dues mans.

En el cas que se separin els dits de la 'regleta', el resultat final es determinarà per la posició que tinguin després dels tres segons (ex. Si la regleta marca 20 cm i abans dels 3 segons els dits se separen d'aquesta i marquen 18 cm, s'enregistrarà aquesta darrera marca).

Les mesures del calaix són les següents: llargada 45 cm, amplada 45 cm i alçada 32 cm. La placa superior és de 45 cm d'amplada i 48 cm de llargada dels quals 13 cm sobresurten per la part anterior del calaix.

Puntuació:

Marques mínimes per baix de les quals els aspirants seran eliminats:

Puntuació	Cm Homes	Cm Dones
No apte/a	menor 23	menor 25
Apte/a	major o igual 23	major o igual 25

Annex III

Quadre d'exclusions mèdiques per a l'accés a places de bombers -es

1. Oftalmologia.

Disminució de l'agudesa visual inferior a 0,5 a l'ull millor i 0,3 a l'ull pitjor, mesura sense corregir (agudesa visual pel test de Snellen).

Retinopatia (s'admet la corioretinitis central serosa).

Retinosi pigmentaria.

Hemeralopia.

Hemianòpsia.

Diplopia.

Discromatòpsies: es mesuraran pel test d'Ishihara i a les persones participants que no superin aquest test se'ls farà el test de Farnsworth-Munsell.

Glaucoma.

Afàquies, pseudoafàquies.

Subluxació del cristal·lí.

Distròfia corneal progressiva o amb disminució de l'agudesa visual inferior a la permesa.

Queratitis crònica.

Alteracions oculomotores importants.

Dacriocistitis crònica.

Parpelles: qualsevol patologia o defecte que impedeix la protecció de l'ull a la intempèrie.

Tumors oculars.

Amputació important del camp visual en ambdós ulls.

2. Otorrinolaringologia.

Mesurament de l'agudesa auditiva:

No s'admetrà audiòfon.

L'agudesa auditiva conversacional serà mesurada segons les normes PGB (pèrdua global binaural) i no s'admetrà cap grau d'hipoacúsia.

No s'admetran pèrdues auditives iguals o superiors a 30 decibels bilaterals ni pèrdues auditives iguals o superiors a 50 decibels unilaterals en qualsevol freqüència una vegada s'ha descomptat la pèrdua normal per l'edat segons les normes ELI (early loss index).

Vertigen.

Dificultats importants de la fonació.

Quequesa acusada.

Obstrucció crònica de les fosses nasals (que impedeix la respiració nasal).

3. Aparell locomotor.

Malalties i limitacions de moviments: no s'admetran graus de mobilitat inferiors a:

a) Extremitats superiors:

Espatlla:

Elevació progressiva fins a 180 graus.

Abducció fins a 120 graus.

Dinamometria escapular menor de 25 quilos.

Colze:

Flexió fins a 140 graus.

Extensió fins a 0 graus.

Supinopronació de 0 a 180 graus.

Canell:

Flexoextensió fins a 120 graus.

Mà i dits:

Dinamometria inferior a 30 quilos en homes i a 25 quilos en dones a qualsevol de les mans.

Falta o pèrdua de més d'1/3 de la falange distal del primer dit d'una mà.

Falta o pèrdua de qualsevol falange de qualsevol dit, excepte la falange distal del cinquè dit.

Falta d'una mà o de qualsevol part d'aquesta, llevat dels dits descrits anteriorment.

No tenir íntegra la pinça polze-índex.

b) Extremitats inferiors:

Maluc:

Flexió fins a 130 graus.

Extensió fins a 10 graus (més enllà de 0 graus).

Tenir una extremitat més curta que l'altra (igual o superior a 2 centímetres).

Genoll:

Extensió completa.

Flexió fins a 135 graus.

Lesions articulars o lligamentoses no reparables.

Turmel·l:

Flexoextensió dorsoplantar fins a 45 graus.

Peu:

Peu garrell.

Peu pla amb desviació de l'eix peu-cama en var o en valg.

Peu pla espàstic.
 Peu cavus sense línia de continuïtat taló-metatars mesurat per podoscop.
 Dits:
 Limitació de moviments que dificulti caminar, córrer o saltar.
 Falta de qualsevol falange de qualsevol dit.
 Dits en urpa que impedeix portar les botes de feina.
 Hallux valgus dolorós o amb indicació quirúrgica, o amb callositat o amb inflamació local.
 c) Columna vertebral:
 Escoliosi estructurada major de 7 graus, mesurada pel mètode Lipman-Cobb i amb R-X de columna sencera. Les escoliosis anteriors que siguin secundàries a una dismetria també seran considerades no aptes.
 Costella accessòria que produeixi robament de subclàvia.
 Hèrnia discal.
 d) Malalties diverses:
 Fractures que deixen seqüeles i dificulten la funció.
 Osteomielitis.
 Osteoporosi.
 Condromalàcia.
 Artritis.
 Luxació recidivant d'espatlla.
 Qualsevol altra malaltia osteomuscular que limiti la mobilitat per realitzar les funcions de bomber/a.

4. Aparell digestiu.
 Cirrosi.
 Colitis cròniques i síndromes de malabsorció.
 Hepatopaties cròniques.
 Pancreatitis crònica.
 Eventracions.
 Qualsevol patologia de l'aparell digestiu o intervencions quirúrgiques que presentin seqüeles funcionals amb repercussions orgàniques i que incideixin negativament per fer la seva feina.
 Hepatopaties amb repercussió enzimàtica important.

5. Aparell cardiovascular.
 Tensió arterial major de 155/95 mm d'Hg, mesurada en repòs de cinc minuts.
 Insuficiència cardíaca.
 Haver patit infart de miocardi.
 Coronariopaties en qualsevol artèria.
 Arrítmies importants:
 Taquicàrdia sinusal permanent de més de 120 batecs per minut.
 Aleteig auricular.
 Fibril·lació auricular.
 Síndrome de preexcitació.
 Bloatge auriculoventricular de 2 o 3 graus o de branca bifascicular.
 Extrasístoles multifocals i extrasístoles unifocals superior a 4 per minut.
 Valvulopaties.
 Portar pròtesis valvulars.
 Aneurismes cardíacs o de grans vasos.
 Insuficiència arterial perifèrica.
 Insuficiència venosa perifèrica que produeixi signes d'estasi o alteracions tròfiques varicoses importants.
 Seqüeles posttromboembòliques.
 Defectes i deformitats dels dits i/o les mans produïts per problemes de circulació que siguin simptomàtics o dificultin realitzar satisfactòriament la feina de bomber/a.

6. Aparell respiratori.
 Serà excloent tenir una capacitat vital inferior a 3,5 l els homes i 3 l les dones.
 Disminució del FEV1 per sota del 85%.
 EPOC (malaltia pulmonar obstructiva crònica).
 Asma, mesurada per sibilàncies a l'auscultació i disminució del VEMS per sota del 85%, encara que sigui conseqüència d'una infecció respiratòria.
 Atelèctasi.
 Emisema.
 Pneumotòrax repetitiu.
 Altres processos respiratoris que incideixin negativament en les pràctiques físiques que cal realitzar i en les tasques específiques de bomber/a.

7. Sistema nerviós central.
 Parkinson, corea o bal·lisme.
 Epilèpsia.
 Esclerosi múltiple.
 Atàxia.

Arterioesclerosi cerebral simptomàtica.
 Vertigen d'origen central.
 Alteracions psiquiàtriques de base.
 Qualsevol grau d'hipofòsmia.

8. Pell i fàneres.
 Cicatrius que produeixin limitació funcional important i aquells processos patològics que a criteri del tribunal limitin o s'agreugin amb el treball de bomber/a.

9. Altres processos patològics que impedeixin les normals funcions de bomber/a.
 Diabetis tipus I o II.
 Diabetis insípida.
 Malaltia de Cushing.
 Malaltia d'Addison.
 Insuficiència renal crònica.
 Manca d'un ronyó.
 Malalties renals evolutives.
 Hemopaties cròniques greus.
 Proves analítiques compatibles amb patologia de base.
 Determinació de transaminases gamma GT, ALT (GPT) i AST (GOT) superiors en un 30% a la normalitat.
 GOT superior a 50% de la normalitat.
 Processos proliferatius malignes que dificultin o impedeixin les funcions de bomber/a.
 Tuberculosi activa.
 Hèrnia inguinal.
 Qualsevol malaltia infecciosa (vírica, bacteriana, micòtica o parasitària) crònica i rebel al tractament.
 Anàlisi d'orina: albuminúria i/o cilindrúria importants.

10. Alcoholisme i/o drogodependència amb patologia orgànica.

11. Qualsevol altre procés patològic que a proposta dels serveis mèdics competents, el tribunal qualificador consideri que dificulta o impedeix el desenvolupament de les funcions de bomber/a.

12. Qualsevol afectació patològica que sigui motiu d'exclusió d'acord amb aquestes bases i que essent conegudes per la persona participant no es trobin en el qüestionari mèdic orientatiu.

Annex IV

FAMÍLIES PROFESSIONALS DE FORMACIÓ PROFESSIONAL RELACIONADES AMB EL LLOC DE TREBALL DE BOMBER -A CONDUCTOR -A

Activitats Físiques i Esportives
 Agrària
 Edificació i Obra Civil
 Electricitat i Electrònica
 Energia i Aigua
 Fabricació Mecànica
 Informàtica i Comunicacions
 Instal·lació i Manteniment
 Fusta, Mobiliari i Suro
 Marítim – Pesquera
 Química
 Sanitat
 Automoció
 Transport i manteniment de vehicles
 Manteniment i serveis a la producció.
 Vidre i ceràmica

TITULACIONS UNIVERSITÀRIES RELACIONADES AMB EL LLOC DE TREBALL DE BOMBER -A CONDUCTOR -A (diplomatura, llicenciatura o grau)

Enginyeries tècniques / superiors (totes)
 Arquitectura tècnica / superior
 Ciències ambientals
 Ciències físiques
 Ciències químiques
 Geologia
 Geografia
 Infermeria

Medicina
Farmàcia
Biotecnologia
Bioquímica
Educació Física (Magisteri i INEF)

Annex V

BIBLIOGRAFIA DEL TEMARI ESPECÍFIC

Manual básico del bombero. Servicio central de publicaciones del Gobierno Vasco. Edició 1995
Els Núvols. Guia de camp de l'atmosfera i previsió del temps. M. Grimalt, J. Martín i F. Mauri. Guies 'El Medol'. Edició 1995
Mapas del tiempo: Fundamentos, interpretación e imagenes de satélite. J. Martín. Ed. Oikos-Tau. Edició 1991
Geografía de les Illes Balears. F. Lluch. Ed. Lleonard Muntaner. Edició 1997
Atlas de les Illes Balears. Conselleria de Cultura. Govern Balear. Edició 1995
Como interpretar el mapa topográfico. Jose M^a Panareda. Ed. Anaya. Edició 1984
Libro del Bombero Profesional. Fernando Bermejo Martín. Ed. Videotraining. Edició 2001

També són vàlides les edicions posteriors o actualitzades d'aquests llibres, manuals i atles.

Palma, 12 de març de 2010

El Secretari del Consell Executiu
Cosme Bonet Bonet

— o —

Menorca

Num. 6422

Indicació de notificació Resolucions sobre Menors

No havent-se pogut practicar la corresponent notificació a la persona que tot seguit s'expressa, per retorn de la notificació tramesa per correu certificat al domicili indicat per la pròpia interessada, estant referit l'assumpte a qüestions personals i/o familiars que poden afectar el dret fonamental de la intimitat de les persones, d'acord amb l'art. 61 de la Llei 30/1992, de Règim Jurídic i Procediment Administratiu Comú en concordança amb la Llei Orgànica 1/1996 de Protecció Jurídica del Menor, s'indica a la persona en la relació que segueix, que pot acudir per ésser Degudament Notificada i Informada de la situació que l'afecta, en relació al Servei Insular de Família Família, carrer de Vassallo núm. 33 B de Maó, Horari dilluns a divendres de 8'00 a 15'00 h. en el termini màxim de 10 dies des d'aquesta publicació en el Butlletí Oficial de les Illes Balears o des del corresponent Edicte en el Tauler d'anuncis municipal.

Maó, 4 de març de 2010

El conseller executiu del Departament de Ciutadania i Família
Esteve Ferrer Panadès

Nº Exp	Nom	Llinatges	DNI/NIF	Municipi
3/01	Lorenzo	Moll Pons		Palma de Mallorca
DP-97/09	Jaume	Cateura		Ciutadella
DP-97/09	Silvia	Pons		Ciutadella
DP-15/09	Aurora	Jiménez Jiménez		Barcelona
DP-16/09	Aurora	Jiménez Jiménez		Barcelona
22/09	Isabel	Hidalgo Cáceres		Es Castell
23/09	Isabel	Hidalgo Cáceres		Es Castell
34/09	Isabel	Hidalgo Cáceres		Es Castell
DP-78/09	Inmaculada	Zapata Melguizo		Tarragona
DP-79/09	Inmaculada	Zapata Melguizo		Tarragona
DP-80/09	Inmaculada	Zapata Melguizo		Tarragona
8/95	encarnación	Rodríguez Romera		Maó
12/99	Jose	Vicent García		Maó

— o —

Num. 6523

Notificació de la resolució de l'expedient sancionador de pesca 43/2008

Atès que es desconeix el domicili o ha estat impossible contactar via correus amb la persona interessada en l'expedient sancionador de pesca núm. 43/2008, i d'acord amb el que estableix l'article 59.4 de la Llei 30/1992, de 26 de novembre, del règim jurídic de les administracions públiques i del procediment administratiu comú, es notifica la resolució de l'esmentat expedient a la persona que es detalla a l'annex adjunt, tot fent constar:

Que el pagament de la sanció administrativa es farà mitjançant l'imprès que es pot recollir al Departament d'Economia i Medi Ambient del Consell Insular de Menorca.

Terminis per efectuar l'ingrés:

(Art. 62 de la Llei general tributària 58/2003, de 17 de desembre)

a) Si rebeu la notificació entre l'1 i el 15 de cada mes, ambdós inclosos: fins el 20 del mes posterior o, si aquest no fos hàbil, fins el immediat dia hàbil següent.

b) Si rebeu la notificació entre el 16 i el 31 de cada mes, ambdós inclosos: fins el 5 del segon mes posterior o, si aquest no fos hàbil, fins el immediat dia hàbil següent.

Si en haver transcorregut els terminis abans esmentats no s'ha fet l'ingrés, s'iniciarà el procediment de constrenyiment amb els recàrrecs que corresponguin.

Quan el darrer dia d'un termini sigui inhàbil, hom l'entendrà prorrogat fins el dia hàbil immediat.

Un cop efectuat l'ingrés, haureu de comunicar-ho al Departament d'Economia i Medi Ambient del CIM trametent còpia del document d'ingrés degudament diligenciat per l'entitat bancària.

Contra l'acord precedent, que posa fi a la via administrativa, es pot interposar recurs de reposició davant la Presidència del Consell Insular, en el termini d'un mes a partir de l'endemà de la recepció d'aquesta notificació. Aquest recurs s'entendrà desestimat si, quan hagi transcorregut un mes des que l'haguéssiu interposat, no se us ha notificat la resolució. Contra la desestimació per silenci del recurs de reposició podreu interposar recurs contenciós administratiu davant el Jutjat Contenciós Administratiu de Palma de Mallorca, en el termini de sis mesos a comptar des del dia següent a aquell en què es produeix l'acte presumpte.

Tot això sens perjudici que pugueu utilitzar qualsevol altre recurs que considereu procedent en dret.

Tot l'anterior d'acord amb la Llei 29/1998, de 13 de juliol, que regula la jurisdicció contenciosa administrativa, i l'article 14 RD Legislatiu 2/2004, de 5 de març, pel que s'aprova el text refós de la Llei reguladora de les hisendes locals.

Finalment, escau indicar que la interposició dels recursos pertinents no suspèn l'eficàcia de la resolució impugnada ni interromp els terminis que se'n puguin derivar, excepte que l'autoritat competent ho acordi expressament.

Només es produirà la suspensió de l'acte recorregut en reposició si es sol·licita expressament i juntament amb la sol·licitud s'acompanya el document en què es formalitzi la garantia, en cas contrari no sortirà els efectes suspensius i es tindrà per no presentada a tots els efectes, tot l'anterior de conformitat amb els articles 14.2 del TRLRHL, 224 de la LGT i 25 del RD 520/2005, de 13 de maig, pel qual s'aprova el Reglament General de desenvolupament de la Llei 58/2003, de 17 de desembre, General Tributaria, en matèria de revisió en via administrativa.

ANNEX

Núm. Exp: Pesca 43/2008

Persona expedientada: Raul Urios Gutiérrez

Preceptes infringits: article 96.1.a de la Llei 3/2001, de pesca marítima de l'estat, en relació al Decret 69/99, articles 2 i 5 modificat pel Decret 61/02.

Sanció: 450 euros